

# Sewing Technology

## सिलाई प्रौद्योगिकी

NSQF Level - 4

I Year / वर्ष

---

**Question Bank / प्रश्न बैंक**

---

Sector / क्षेत्र : **Apparel / परिधान**



Directorate General of Training

DIRECTORATE GENERAL OF TRAINING  
MINISTRY OF SKILL DEVELOPMENT & ENTREPRENEURSHIP  
GOVERNMENT OF INDIA



**NATIONAL INSTRUCTIONAL  
MEDIA INSTITUTE, CHENNAI**

---

Post Box No. 3142, CTI Campus, Guindy, Chennai - 600 032

**Sector / क्षेत्र : Apparel / परिधान**

**Duration / अवधि : 1 Year / वर्ष**

**Trade / व्यावसाय : Sewing Technology / सिलाई प्राद्योगिकी -**

**Question Bank / प्रश्न बैंक - NSQF Level - 4 - 1<sup>st</sup> Year / वर्ष**

Printed and Published :



National Instructional Media Institute

P.O. Box. No. 3142,

Guindy, Chennai - 600 032. India

E-mail : [chennai-nimi@nic.in](mailto:chennai-nimi@nic.in),

Website : [www.nimi.gov.in](http://www.nimi.gov.in)

Copyright © 2022 National Instructional Media Institute

First Edition : May, 2022

Copies :

**Rs.**

## Content / विषय-क्रम

Sl. No. / क्र. सं.	Module Name / मॉड्यूल का नाम	Pg. No. / पृष्ठ सं.
1	Module 1 : Textile and Handwork / टेक्सटाइल और हैंडवर्क	1
2	Module 2 : Sewing Machine and it's Operation / सिलाई मशीन और उसका संचालन	14
3	Module 3 : Basic Operation / बुनियादी संचालन	27
4	Module 4 : Garment Part Construction/ Finishing - I / गारमेंट पार्ट कंस्ट्रक्शन/फिनिशिंग - I	40
5	Module 5 : Garment Part Construction/ Finishing - II / गारमेंट पार्ट कंस्ट्रक्शन/फिनिशिंग - II	53
6	Module 6 : Garment Construction - I / गारमेंट कंस्ट्रक्शन - I	61
7	Module 7 : Garment Construction - II / गारमेंट कंस्ट्रक्शन - II	66
8	Module 8 : Body Measurements and Pattern Making / शरीर का माप और पैटर्न बनाना	71
9	Module 9 : Garment Designing and Pressing Technology / गारमेंट डिजाइनिंग और प्रेसिंग टेक्नोलॉजी	78
10	Module 10 : Mass Production / बड़े पैमाने पर उत्पादन	90
11	Module 11 : Construction of Ladies wear / महिलाओं के वस्त्र का निर्माण	95

Sl. No. / क्र. सं.	Module Name / मोड्यूल का नाम	Pg. No. / पृष्ठ सं.
12	Module 12 : Construction of Kids Wear / बच्चों के वस्त्र निर्माण	108
13	Module 13 : Construction of Gents Wear Kurthi and Pyjama / जेंट्स वियर कुर्ती और पायजामे का निर्माण	120
14	Module 14 : Construction of Gents Wear Shirts and Trousers / जेंट्स वियर शर्ट्स और ट्राउजर का निर्माण	126
15	Module 15 : Quality Control / गुणवत्ता नियंत्रण	133
	<b>Answers / उत्तर</b>	136

**Module 1 : Textile and Handwork**

**मॉड्यूल 1 : टेक्सटाइल और हैंडवर्क**

**Level / स्तर : 1**

- 1 What is the aim of first aid? / प्राथमिक चिकित्सा का उद्देश्य क्या है?  
A Cleaning / सफाई  
B Health care / हेलाथ की स्वास्थ्य  
C Promote recovery / रिकवरी को बढ़ावा देना  
D Safe furniture / सुरक्षित फर्नीचर
- 2 What is the name of tool? / टूल का नाम क्या है?

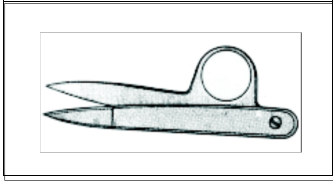

- |   |                             |
|---|-----------------------------|
| A Sniper / सिपर                         | B Stitch cutter / स्टिच कटर |
| C Embroidery scissors / एम्पोरिडरी कैची | D AWL                       |
- 3 What is the name of equipment? / उपकरणों का नाम क्या है?

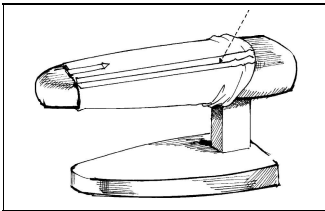

- |                                 |                               |
|---------------------------------|-------------------------------|
| A Point presser / पॉइन्ट प्रेसर | B Tailor's hem / दर्जी का हेम |
| C Sleeve board / स्लीव बोर्ड    | D Needle board / सुई बोर्ड    |

4 What is the name of tool? / टूल का नाम क्या है?

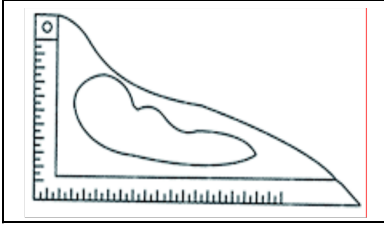

- A Set square / सेट स्क्वायर                      B Card scale / कार्ड स्केल  
C Tailor's art curve / दर्जी की कला वक्र      D French curve / फ्रान्सीसी वक्र

5 What is the classification related of sewing needles? / सिलाई सुइयों का वर्गीकरण किससे संबंधित है?

- A "Strength and long" / ताकत और लंबी  
B "Length and thickness" / लंबाई और मोटाई  
C "Stiffness and long" / स्टिफ़नेस और लंबे  
D "Shank and long" / शैंक और लंबे

6 What are the two basic points of the needle? / सुई के दो मूल वर्ग बिंदु क्या हैं?

- A Round points and cutting points / गोल बिंदु और काटने के बिंदु  
B Round points and heavy set point / गोल बिंदु और भारी सेट बिंदु  
C Round points and set cloth points / राउंड पॉइंट और सेट क्लॉथ पॉइंट  
D Round points and medium ball points / राउंड पॉइंट और मीडियम बॉल पॉइंट

7 What is the name of the tool? / टूल का नाम क्या है?

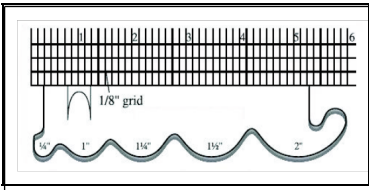

- A Seam gauge / सीम गेज                      B Dress markers gauge / ड्रेस मार्कर गेज  
C Metal tape / धातु का टेप                      D Transfer ruler / ट्रान्सफर रूलर

- 8 Which is the examples of twill weave fabric? / टवील बुनाई कपड़े के उदाहरण कौन से हैं?
- A Linen / लिनन    B Brocade / जरी वस्त्र  
C Denim / डेनिम     D Cotton / कपास
- 9 What is the example of non- woven fabrics? / गैर-बुने हुए कपड़ों का उदाहरण क्या है?
- A Silk / रेशम     B Felt / फेल्ट  
C Polyester / पॉलिएस्टर                                         D Nylon / नायलॉन
- 10 Which one is napped fabrics? / कौन सा कपड़ा बुना हुआ है?
- A Silk / रेशम     B Velvet / मखमली  
C Nylon / नायलॉन     D Polyester / पॉलिएस्टर
- 11 Which fabric is necessity to winter wear? / सर्दियों के कपड़े पहनने के लिए कौन सा कपड़ा आवश्यक है?
- A Cotton / कपास     B Wool / ऊन  
C Kapok / रूई     D Linen / लिनन
- 12 Which types of weaving example for muslin fabric? / मुस्लिन या तफ़ेला के लिए किस प्रकार के बुनाई उदाहरण हैं?
- A Twill weave / टवील बुनाई                                     B Stain weave / स्टेन बुनाई  
C Plain weave / सादा बुनाई                                     D Mat weave / मैट बुनाई
- 13 Which made on yarn will be stronger and smooth - surfaced to the fabrics? / यार्न पर बना कौन सा मजबूत होगा और कपड़ों के लिए चिकनी उत्पादन होगा?
- A Twists / ट्विस्ट    B Staples / स्टेपल्स  
C Quality / गुणवत्ता     D Longer / लंबे समय तक
- 14 Which is man made fibre? / मनुष्य द्वारा कौन सा फाइबर बनाया जाता है?
- A Cotton / कपास     B Silk / रेशम  
C Wool / ऊन    D Polyester / पॉलिएस्टर

15 Which types of fabrics do not have grain? / किस प्रकार के कपड़ों में ग्रेन नहीं होता है?

- A Woven fabric / बुने हुए कपड़े
- B Twill weave fabric / टवील कपड़ा बुना
- C Non - woven fabric / बगैर बुना हुआ कपड़ा
- D Plain weave fabric / सादा बुनाई कपड़ा

16 What is called of Rectangular Interlacing yarns? / रेक्टैंगुलर इंटरलाकिंग यार्न को क्या कहा जाता है?

- A Weaving / बुनाई
- B Knitted / बुना हुआ
- C Non woven / गैर बुना हुआ
- D Stain weave / स्टेन बुनाई

17 Which is the fibres from plants? / पौधों से फाइबर कौन सा है?

- A Wool / ऊन
- B Nylon / नायलॉन
- C Cotton / कपास
- D Polyester / पॉलिएस्टर

18 What is marked as 'X'? / X' के रूप में क्या चिह्नित है?

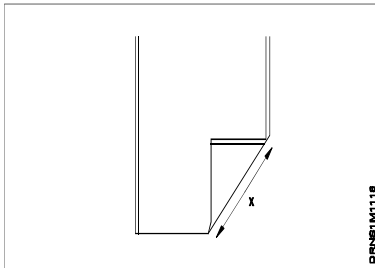

- A Warp / ताना
- B Weft / कपड़ा
- C Bias / बायस
- D Cube / घनक्षेत्र

19 Which is a natural fibre? / एक प्राकृतिक फाइबर कौन सा है?

- A Polyester / पॉलिएस्टर
- B Nylon / नायलॉन
- C Rayon / रेयान
- D Wool / ऊन



20 Which is the temporary stitch? / अस्थायी स्टिच कौन सा है?

- A Running stitch / रनिंग स्टिच      B Uneven basting / असमान बॉस्टिंग  
C Back stitch / बेक स्टिच      D Pick stitch / पिक स्टिच

21 What is the name of stitches? / टांके(स्टिच) का नाम क्या है?

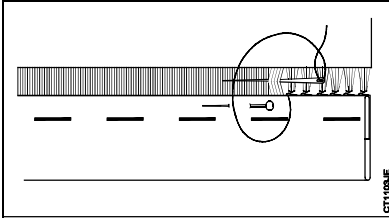

- A Satin stitch / साटन स्टिच      B Single hem stitch / एकल हेम स्टिच  
C Double hem stitch / डबल हेम स्टिच      D Splint stitch / स्प्लिंट स्टिच

22 What is the name of stitch? / टांके(स्टिच) का नाम क्या है?

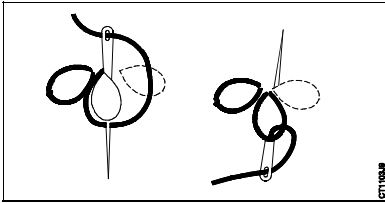

- A Chain stitch / चेन स्टिच      B Satin stitch / साटन स्टिच  
C Lazy - daisy stitch / लेज़ी - डेज़ी स्टिच      D Split stitch / स्प्लिट स्टिच

23 What is the main role of the cloth? / कपड़े की मुख्य भूमिका क्या है?

- A Function / कार्य      B Protection / सुरक्षा  
C Technology / प्रौद्योगिकी      D Shelter / आश्रय

24 What is the name of special attachment? / विशेष लगाव का नाम क्या है?

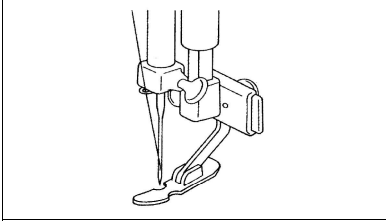

- A Lace fixing foot / लेस फिक्सिंग फुट      B Tucker foot / टकर फुट  
C Zipper foot / जिपर फुट      D Corder foot / कॉर्डर फुट

25 What is the name of needle? / सुई का नाम क्या है?

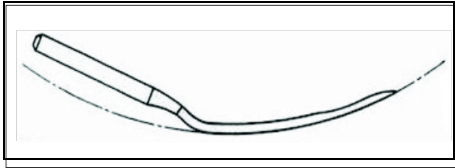

- A Chenille / चैनिल      B Darning / रफू  
C Curved / कर्ब      D Bodkin / सलाई

26 Which is middle part of hand needle? / हाथ सिलाई सुई का मध्य भाग कौन सा है?

- A Eye / आंख      B Tip / टिप  
C Point / बिंदु      D Stem / स्टेम

27 What is PPE in safety? / सुरक्षा में PPE क्या है?

- A Production Protective Equipment  
B Physical protective Equipment  
C Personal Protective Equipment  
D Protection Practice Equipment

28 Which type of costumes worn by organization people? / संगठन के लोगों द्वारा किस प्रकार की वेशभूषा पहनी जाती है?

- A Traditional / परंपरागत                      B Casual / आकस्मिक  
C Formal / औपचारिक                      D Uniform / समरूप

29 Which protects our body from dust and different climatic condition? / जो हमारे शरीर को धूल और विभिन्न जलवायु परिस्थितियों से बचाता है?

- A Gloves / दस्ताने                      B Clothes / वस्त्र  
C Shocks / झटके                      D Apron / तहबंद

### Level / स्तर : 2

1 What are the basic necessity of human life? / मानव जीवन की मूल आवश्यकता क्या हैं?

- A Food, Shelter, Clothes / भोजन, आश्रय, कपड़े  
B Food, Education, Clothes / भोजन, शिक्षा, कपड़े  
C Comforts, Food, Shelter / आराम, भोजन, शेल्टर  
D Education, Comforts, Clothes / शिक्षा, आराम, कपड़े

2 What is the purpose to decorative function of the clothes? / कपड़े के सजावटी कार्य का उद्देश्य क्या है?

- A Safeties / सुरक्षाए                      B Styles / शैलियाँ  
C Individual touch / व्यक्तिगत स्पर्श      D Process / प्रक्रिया

3 Which accessories are needed to sewing craft for the cloth? / कपड़े के लिए सिलाई शिल्प के लिए कौन से सामान की आवश्यकता होती है?

- A Loom and fibres / लूम और फाइबर  
B Needle and thread / सूई और धागा  
C Leaves and needle / पत्तियाँ और सुई  
D Thread and leaves / धागा और पत्तियाँ

- 4 How is CAD used in the fashion industry? / फैशन उद्योग में CAD का उपयोग कैसे किया जाता है?
- A Create design / डिजाइन बनाएँ      B Create sample / नमूना बनाएँ  
C Create stitch / सिलाई बनाएँ      D Create symbols / प्रतीक बनाएँ
- 5 How many dimensional view is used for dress form? / ड्रेस फॉर्म के लिए कितने आयामी रूप का उपयोग किया जाता है?
- A One dimensional / एक आयामी      B Two dimensional / दो आयामी  
C Three dimensional / तीन आयामी      D Four dimensional / चार आयामी
- 6 What is the total value of 1 meter + 1 inch? / 1 m + 1 inch का कुल मूल्य क्या है?
- A 102.45 Cm      B 102.54 Cm  
C 104.54 Cm      D 106.54 Cm
- 7 What is the total value of 4" + 5 cm? / 4" + 5 cm का कुल मूल्य क्या है?
- A 5.08 cm      B 7.62 cm  
C 15.16 cm      D 17.16 cm
- 8 Which type needle is used for blind stitch machine? / ब्लाइन्ड स्टिच मशीन में उदाहरण के लिए किस प्रकार की सुई का उपयोग किया जाता है?
- A Sharp / तेज़      B Curved blades / घुमावदार ब्लेड  
C Ball points / बाल पॉइन्ट      D Cutting points / कटिंग पॉइन्ट
- 9 What is the function of cutting points needle? / कटिंग पॉइन्ट सुई का कार्य क्या है?
- A Sewing to leather / चमड़े के लिए सिलाई  
B Sewing to woven fabrics / बुने हुए कपड़ों के लिए सिलाई  
C Sewing to knitted fabrics / निटिड कपड़ों के लिए सिलाई  
D Sewing to button hole / बटन छेद करने के लिए सिलाई

- 10 Which tool is used for balance marks? / पोजिशनिंग मार्क्स, बैलेंस मार्क्स और सीम अलाउंस रखने के लिए किस टूल का इस्तेमाल किया जाता है?
- A Hole punch / होल पन्च                      B Notcher / नोचर  
C Stitch cutter / स्टिच कटर                      D Revolving hole punch / रिवाल्विंग होल पन्च
- 11 Which tool is used for cutting template from thick card board? / मोटे कार्ड बोर्ड या प्लास्टिक से मॉड्यूल टेम्पलेट को काटने के लिए किस उपकरण का उपयोग किया जाता है?
- A Button hole scissor's / बटन होल कैची  
B Pinking scissor's / पिंकिंग कैची  
C Pattern scissor's / पैटर्न कैची  
D Hand scissor's / हाथ की कैची
- 12 Which fabric is necessity to summer wear? / गर्मियों में पहनने के लिए कौन सा कपड़ा आवश्यक है?
- A Nylon / नायलॉन                                      B Cotton / कॉटन  
C Acrylic / ऐक्रेलिक                                      D Polyethylene / पोलिथिलिन
- 13 Which materials is used to make natural fabric? / प्राकृतिक कपड़े बनाने के लिए कौन सी सामग्री का उपयोग किया जाता है?
- A Staples / स्टेपल्स                                      B Plastic / प्लास्टिक  
C Fibres / रेशे    D Glass / कांच
- 14 Which is related name of staples? / स्टेपल का संबंधित नाम क्या है?
- A Natural fibres / प्राकृतिक फाइबर      B Man made fibres / मानव निर्मित फाइबर  
C Synthetic fibres / सिंथेटिक फाइबर      D Inorganic fibres / अकार्बनिक फाइबर
- 15 Which yarns are perpendicular to selvedge? / कौन से यार्न किनारा से लंबवत हैं?
- A Warp / वॉर्प    B Grain / ग्रेन  
C Weft / कपड़ा    D Bias / बायस

16 Which yarns are parallel to selvedge? / कौन से यार्न किनारा से समानांतर हैं?

- A Weft / कपड़ा  
B Warp / वॉर्प  
C Grain / ग्रेन  
D Bias / बायस

17 What are the process of length wise and width wise yarns? / लंबाई वार और चौड़ाई वार यार्न की प्रक्रिया क्या है?

- A Construction of fibres / तंतुओं का निर्माण  
B Construction of fabric / कपड़े का निर्माण  
C Non woven fabric / बगैर बुना हुआ कपड़ा  
D Construction of yarn / यार्न का निर्माण

18 Which fibre is manufactured from stem? / तने से कौन सा फाइबर निर्मित होता है?

- A Coir / कॉइर  
B Jute / जूट  
C Asbestos / ऐस्बेस्टस  
D Aramid / आरमिड

19 What is the abbreviation of measure on back from nape to waist? / नेप से कमर तक के पीठ पर माप का संक्षिप्त नाम क्या है?

- A SL  
B NW  
C CH  
D AB

20 Which measure is taken from neck point to waist line? / कौन सा उपाय गर्दन बिंदु से कमर लाइन के लिए लिया जाता है?

- A Full length / पूरी लम्बाई  
B Natural waist / प्राकृतिक कमर  
C Sleeve length / बांह की लंबाई  
D Across chest / छाती के पार

21 What is the important of taken the body measurements? / शरीर के माप के लिए क्या महत्वपूर्ण है?

- A Fullness / परिपूर्णता  
B Good finishing / अच्छी फिनिशिंग  
C Well fitting / अच्छी फिटिंग  
D Easily drafting / आसानी से आलेखन

- 22 What is 'KnL' refers in pattern making? / पैटर्न बनाने में 'KnL' क्या है?
- A Leg length / पैर की लंबाई                      B Inner Leg length / भीतरी पैर की लंबाई  
C Knee length / घुटने की लंबाई                      D Round knee / गोल घुटना
- 23 Which stitch is worked from right to left on the garments? / कपड़ों पर दाएं से बाएं किस सिलाई का काम किया जाता है?
- A Temporary stitches / अस्थायी टाँके                      B Permanent stitches / स्थायी टाँके  
C Embroidery stitches / कढ़ाई के टाँके                      D Decorative stitches / सजावटी टाँके
- 24 Which stitches is used in coats to hold the lining and inner lining? / किन टाँके का उपयोग काट में लाइनिंग और इनर लाइनिंग को रखने के लिए किया जाता है?
- A Even basting / ईवन बास्टिंग                      B Padding stitch / पैडिंग स्टिच  
C Back stitch / बेक स्टिच                      D Pick stitch / पिक स्टिच
- 25 Which stitch is used on raw edges either single or double to prevent them from fraying? / कच्चे किनारों पर किस सिलाई का उपयोग या तो सिंगल या डबल किया जाता है ताकि उन्हें फ्रिज से बचाया जा सके?
- A Tailor's tacks / दर्जी की टाँगे                      B Hemming / हेमिंग  
C Over casting / ओवर कास्टिंग                      D Back stitch / बेक स्टिच
- 26 What is the purpose of fish bone stitch? / फिश बोन स्टिच का उद्देश्य क्या है?
- A Large motifs / बड़े मोटिफ                      B Scallop / सीपाकार  
C Filling / फिलिंग                      D Thread mark / धागे का निशान
- 27 Why pressing is important process during and after stitching? / सिलाईलगाने के दौरान और बाद में महत्वपूर्ण प्रक्रिया दबाना(प्रेसिंग) क्यों है?
- A Attraction / आकर्षण                      B Beauty / सुंदरता  
C Remove wrinkles / झुर्रियों को दूर करें                      D Smoothed / समतल

- 28 Which types of button hole is used for coat buttons? / कोट के बटन के लिए किस प्रकार के बटन छेद का उपयोग किया जाता है?
- A Worked button hole / वर्क बटन होल  
 B Bound button hole / बाउंड बटन होल  
 C Corded button hole / कॉर्ड बटन होल  
 D Key hole or fan / कि होल या फेन
- 29 Which types of zipper is used for sports wear? / स्पोर्ट्स वियर के लिए किस प्रकार के ज़िप का उपयोग किया जाता है?
- A Open end zipper / ओपन एंड जिपर      B Chain zipper / चेन जिपर  
 C Ladder zipper / लैडर जिपर              D Invisible zipper / अदृश्य जिपर
- 30 What is the types of darning needle? / डार्निंग सुई के प्रकार क्या है?
- A Sharp needle / तेज सुई  
 B Length and thickness / लंबाई और मोटाई  
 C Bend type / बेंड टाइप  
 D Cutting point / कटिंग पॉइन्ट
- 31 Where the pull, aim, squeeze, sweep technique is used? / जहां पुल, उद्देश्य, निचोड़, स्वीप तकनीक का उपयोग किया जाता है?
- A Fire accident / अग्नि दुर्घटना              B Fire alarm / अग्नि आलम  
 C Fire extinguisher / अग्निशामक          D Electric accident / विद्युत दुर्घटना
- 32 Which material is not a part of first aid kit? / कौन सी सामग्री प्राथमिक चिकित्सा किट का हिस्सा नहीं है?
- A Sticky tape / चिपचिपा टेप                  B Scissor / कैंची  
 C Sutures / सूचरस                                  D Antiseptic cream / एंटीसेप्टिक क्रीम



- 33 Which skills are needed to set up tailor shop or production unit? / अपनी खुद की दर्जी या उत्पादन इकाई स्थापित करने के लिए कौन से कौशल की आवश्यकता होती है?
- A Communication and leadership / संचार और नेतृत्व
  - B Negotiation and Communication / बातचीत और संचार
  - C Estimate materials and calculate costing / सामग्री का अनुमान लगाएं और लागत की गणना करें
  - D Costing and Leadership / लागत और नेतृत्व

**Level / स्तर : 3**

- 1 What should you first action be when electric burn? / इलेक्ट्रिक बर्न होने पर आपको पहली कार्रवाई क्या होनी चाहिए?
- A Leave from work place / कार्य स्थल से छुट्टी
  - B Switch off the main / मेइन बटन को बंद करें
  - C Call fire service / फायर सर्विस को बुलाओ
  - D Check for level of fire / आग के स्तर की जाँच करें
- 2 What will you do before oiling, cleaning or adjusting sewing machine? / सिलाई मशीन को तेल लगाने, साफ करने या समायोजित करने से पहले आप क्या करेंगे?
- A Switch off / बंद करना
  - B Unplug / अनप्लग
  - C Switch on / खोलना
  - D Main off / मुख्य बंद

**Module 2 : Sewing Machine and it's Operation**

**मॉड्यूल 2 : सिलाई मशीन और उसका संचालन**

**Level / स्तर : 1**

1 What is the name of special attachments? / विशेष अनुलग्नकों का नाम क्या है?

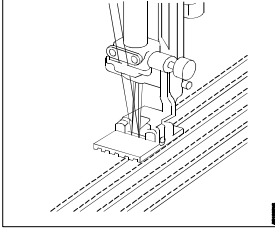

A Zipper foot / जिपर फुट

B Invisible zipper foot / अदृश्य जिपर फुट

C Tucker foot / टकर फुट

D Gathering foot / गैदरिंग फुट

2 What is the attachments given the pin tucks? / संलग्नक पिन टक को क्या कहते हैं?

A Gathering foot / गैदरिंग फुट

B Folder attachment / फ़ोल्डर अटैचमेन्ट

C Tucker foot / टकर फुट

D Guide attachment / गाइड अटैचमेन्ट

3 How much stitches formed with over lock machine? / ओवर लॉक मशीन से कितने टाँके (स्टिच) बने?

A 100 class

B 200 class

C 400 class

D 500 class

4 How many feed dogs made in overlock machine? / ओवरलॉक मशीन में कितने फीड डॉग बनते हैं?

A One feed dog / एक फीड डॉग

B Two feed dog / दो फीड डॉग

C Three feed dog / तीन फीड डॉग

D Four feed dog / चार फीड डॉग

5 What is the name of parts marked as 'X'? / 'X' के रूप में चिह्नित भागों का नाम क्या है?

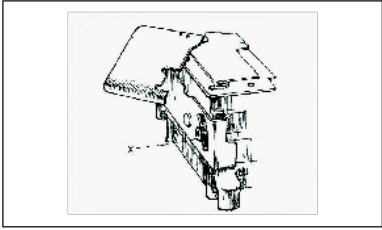

- A Feed ratio nut (Regulator) / फ़ीड अनुपात नट (नियामक)
- B Cloth plate / कपड़े की प्लेट
- C Feed table cover / फ़ीड टेबल कवर
- D Main feed dog / मुख्य फ़ीड डॉग

6 What is the name of parts marked as 'X'? / 'X' के रूप में चिह्नित भागों का नाम क्या है?

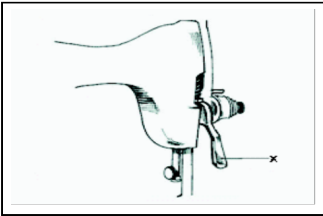

- A Lower knife / लोवर नाइफ
- B Main feed dog / मुख्य फ़ीड डॉग
- C Upper knife / ऊपरी नाइफ
- D Presser foot lifter / प्रेसर फुट लिफ्टर

7 What is the name of thread marked as 'X'? / 'X' के रूप में चिह्नित धागे का नाम क्या है?

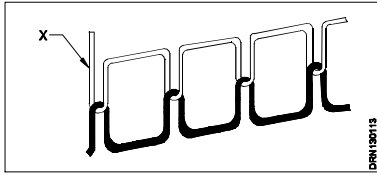

- A Bobbin thread / बोबिन धागा      B Bottom thread / नीचे का धागा  
 C Needle thread / सुई धागा      D Loops thread / लूप्स धागा

8 What is the types of stitches? / टांके(स्टिच) के प्रकार क्या है?

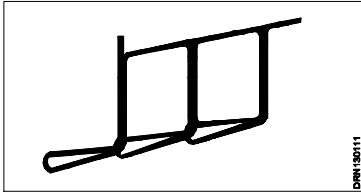

- A Lock stitch / लाक स्टिच      B Chain of loops / चैन ओफ लूप  
 C Cross stitch / क्रॉस स्टिच      D Stem stitch / स्टेम स्टिच

9 Which parts is indicate the oil level? / तेल का स्तर किन भागों से संकेत मिलता है?

- A Sight glass / दृश्य ग्लास      B Back take lever / बैक टेक लीवर  
 C Thread guide / थ्रेड गाइड      D Accelerator / त्वरक

10 Which one is particularly used in motorised sewing machine parts? / मोटर चालित सिलाई मशीन के पुर्जे कौन से हैं?

- A Treadle / पेच      B Band wheel / बैंड का पहिया  
 C Band wheel cover / बैंड व्हील कवर      D Power switch / पावर स्विच

11 What is name of parts marked as 'X'? / 'X' के रूप में चिह्नित भागों का नाम क्या है?

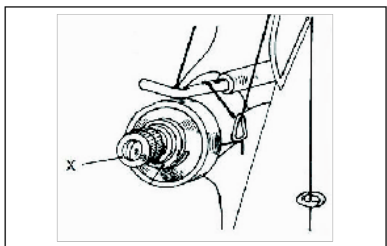

- A Tension spring / तनाव कमानी      B Tension nut / टेंशन नट  
 C Face plate / फेस प्लेट      D Take up lever / टेक अप लीवर

12 What is the name of part marked as 'X'? / 'X' के रूप में चिह्नित भाग का नाम क्या है?

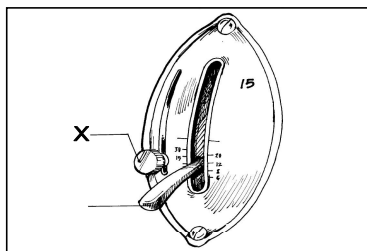

- A Stitch regulator lever / सिलाई नियामक लीवर  
 B Stitch regulator lock screw / सिलाई नियामक लाक स्कू  
 C Stop motion screw / स्टाप मोशन स्कू  
 D Presser foot lifter / प्रेसर फुट लिफ्टर

13 What is name of part marked as 'X'? / "X" के रूप में चिह्नित भाग का नाम क्या है?

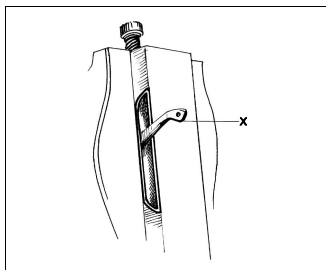

- A Take up lever / टेक अप लीवर      B Presser foot lever / प्रेसर फुट लीवर  
C Eye let / आँख लेट      D Presser bar screw / प्रेसर बार स्कू

14 What is the name of part marked as 'X'? / "X" के रूप में चिह्नित भाग का नाम क्या है?

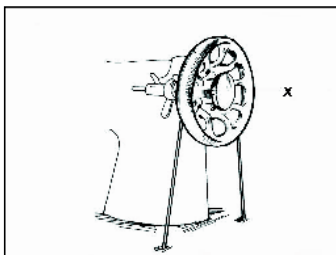

- A Fly wheel / फ्लाई व्हील      B Stop motion screw / स्टाप मोशन स्कू  
C Balanced wheel / संतुलित व्हील      D Bobbin winder / बोबिन वाइन्डर

15 Which part in we put the bobbin is fixed? / हम किस हिस्से में बोबिन तय करते हैं?

- A Shuttle race / शटल रेस      B Shuttle / शटल  
C Bobbin case / बोबिन केस      D Bobbin winder / बोबिन वाइन्डर

16 Which parts holds the needle at one end with help of the clamp? / क्लैप की मदद से एक छोर पर सुई किन हिस्सों को रखती है?

- A Face plate / फेस प्लेट                      B Fly wheel / फ्लाई व्हील  
C Needle bar / सुई पट्टी                      D Presser foot / प्रेसर फुट

## Level / स्तर : 2

1 Which type of attachment is used for gathering by machine? / मशीन द्वारा कपड़े इकट्ठा करने के लिए कौन से अनुलग्नक का उपयोग किया जाता है?

- A Binder attachments / बाइन्डर संलग्नक  
B Folder attachments / फ़ोल्डर संलग्नक  
C Guide attachments / गाइड संलग्नक  
D Foot attachments / फुट संलग्नक

2 What is especially used for decorative purpose with longer stitches? / लंबे टांके (स्टिच) के साथ सजावटी उद्देश्य के लिए विशेष रूप से क्या उपयोग किया जाता है?

- A Hinged presser foot / हिंगेड प्रेसर फुट    B Gathering foot / गैदरिंग फुट  
C Presser foot / प्रेसर फुट                      D Zipper foot / जिपर फुट

3 Which attachments is used for covering cord? / कॉर्ड और जिपर्स को कवर करने के लिए कौन सा अटैचमेंट इस्तेमाल किया जाता है?

- A Tucker foot / टकर फुट                      B Zipper foot / जिपर फुट  
C Presser foot / प्रेसर फुट                      D Ruffler foot / रफ़लर फुट

4 Which machine is used for special purpose to finishing edges and sometimes for seaming? / एज को खत्म करने के लिए और कभी-कभी सीवन के लिए विशेष प्रयोजन के लिए किस मशीन का उपयोग किया जाता है?

- A Double needle machine / डबल सुई मशीन  
B Zig zag machine / जिग जैग मशीन  
C Overlock machine / ओवरलॉक मशीन  
D Button sewing / बटन सिलाई

- 5 Which attachments is used for folding and / joining while simultaneously sewing? / एक साथ सिलाई करते समय तह और / या जुड़ने के लिए कौन से अटैचमेंट का उपयोग किया जाता है?
- A Guide attachments / गाइड संलग्नक  
 B Binder and folder attachments / बाइन्डर और फ़ोल्डर संलग्नक  
 C Foot attachments / फुट संलग्नक  
 D Button hole attachments / बटन होल संलग्नक
- 6 Which is the overlock machine used to goods of textile finishing? / कपड़ा परिष्करण के सामान के लिए उपयोग की जाने वाली ओवरलॉक मशीन कौन सी है?
- A One thread overlock machine / एक धागा ओवरलॉक मशीन  
 B Two thread overlock machine / दो धागा ओवरलॉक मशीन  
 C Three thread overlock machine / तीन थ्रेड ओवरलॉक मशीन  
 D Four thread overlock machine / चार धागा ओवरलॉक मशीन
- 7 Which purpose of used to motorised sewing machine in garment industry? / परिधान उद्योग में मोटर चालित सिलाई मशीन का उपयोग किस उद्देश्य से किया जाता है?
- A Low production / कम उत्पादन      B Poor production / खराब उत्पादन  
 C High production / उच्च उत्पादन      D Average production / औसत उत्पादन
- 8 What is the function of finger guard? / फिंगर गार्ड का कार्य क्या है?
- A Winds the thread / धागा बांधता है  
 B Prevent the finger / उंगली को खारेंच से बचाने  
 C Help of belt / बेल्ट की मदद  
 D For rubbing / रगड़ के लिए
- 9 Which machine is used for multi purpose in sewing? / बहुउद्देश्यीय मशीन का उपयोग क्या है?
- A Single needle lock stitch machine / एकल सुई लाक सिलाई मशीन  
 B Over lock machine / ओवर लॉक मशीन  
 C Zig zag machine / जिग जैग मशीन  
 D Loop stitch machine / लूप सिलाई मशीन



- 10 Which machine is gives to stitch of cross and straight shapes? / क्रॉस और स्ट्राइट आकृतियों के सिलाई के लिए कौन सी मशीन देता है?
- A Over lock machine / ओवर लॉक मशीन
  - B Zig zag machine / जिग जैग मशीन
  - C Flat lock machine / फ्लैट लॉक मशीन
  - D Chain of loops machine / चेन ऑफ लूप्स मशीन
- 11 Which machine is used for decorative purpose? / सजावटी उद्देश्य के लिए किस मशीन का उपयोग किया जाता है?
- A Zig zag machine / जिग जैग मशीन
  - B Hand machine / हाथ मशीन
  - C Over lock machine / ओवर लॉक मशीन
  - D Single needle lock stitch machine / एकल सुई लाक सिलाई मशीन
- 12 What is the function of motorised sewing machine parts of accelerator? / त्वरक के मोटर चालित सिलाई मशीन भागों का कार्य क्या है?
- A Control the stitch / सिलाई को नियंत्रित करें
  - B Control the power stitch / पावर स्टिच पर नियंत्रण रखें
  - C Control the speed / गति को नियंत्रित करें
  - D Control the balance wheel / बैलेंस व्हील को नियंत्रित करें
- 13 How to needle control can be done? / सुई नियंत्रण कैसे किया जा सकता है?
- A The practice of needle fixing / सुई ठीक करने का अभ्यास
  - B They can maintain the broken needles record / वे टूटी हुई सुइयों के रिकॉर्ड को बनाए रख सकते हैं
  - C Stitching place neatly / बड़े करीने से सिलाई जगह
  - D Process for easy running of the machine / मशीन को आसानी से चलाने की प्रक्रिया

- 14 How is maintain to when not in use sewing machine? / सिलाई मशीन का उपयोग नहीं करने पर मेनटेन कैसे होता है?
- A On the plug / प्लग पर
  - B Cover the machine / मशीन को कवर करें
  - C Not cover the machine / मशीन को कवर नहीं किया
  - D Motor running condition / मोटर चलाने की स्थिति
- 15 Which types of sewing machine used in industrial production? / औद्योगिक उत्पादन में किस प्रकार की सिलाई मशीन का उपयोग किया जाता है?
- A Domestic machine / घरेलू मशीन
  - B Straddle machine / ट्रैडल मशीन
  - C Handle machine / हैंडल मशीन
  - D Motorised sewing machine / मोटर चालित सिलाई मशीन
- 16 Which number needles are used to muslin, cambric and thin fabrics? / मलमल, कम्ब्रीक और पतले कपड़ों के लिए किस नंबर के नेडल्स का उपयोग किया जाता है?
- A 9-11
  - B 11-12
  - C 14 - 16
  - D 16 - 18
- 17 Which number needles are used to heavy upholstery fabrics? / किस नंबर के सुई का उपयोग होल्स्ट्री कपड़ों को भारी करने के लिए किया जाता है?
- A 11
  - B 14
  - C 16
  - D 18
- 18 Which oil used for treadle sewing machine? / ट्रेडमिल सिलाई मशीन के लिए किस तेल का उपयोग किया जाता है?
- A Grease oil / ग्रीस तेल
  - B Lubricated oil / चिकनाई वाला तेल
  - C Coconut oil / नारियल का तेल
  - D Kerosene oil / मिट्टी का तेल

- 19 Which parts of helps to move the cloth forward while sewing? / सिलाई करते समय कपड़े को आगे बढ़ाने में कौन सा भाग मदद करता है?
- A Pressure foot / प्रेसर फुट                      B Stop motion screw / स्टाप मोशन स्कू  
C Feed dog / फीड डॉग                              D Stitch regulator / सिलाई नियामक
- 20 What is the function of presser foot? / प्रेसर फुट का कार्य क्या है?
- A Sewing to cloth / कपड़े सिलना  
B Firmly to cloth / मजबूती से कपड़ा  
C Moving to cloth / कपड़े की ओर बढ़ना  
D Winding to cloth / कपड़ा बांधना
- 21 Which parts is the engages and disengages the stitching mechanism? / सिलाई तंत्र को कौन से भाग संलग्न और विघटित करते हैं?
- A Stop motion screw / स्टाप मोशन स्कू              B Fly wheel / फ्लाई व्हील  
C Bobbin winder / बॉबिन वाइन्डर                      D Presser foot / प्रेसर फुट
- 22 Which part holds the thread in position from the spool to the needle? / स्पूल से सुई की स्थिति में धागा किस भाग को धारण करता है?
- A Needle / सुई    B Thread guide / थ्रेड गाइड  
C Needle plate / सुई प्लेट                              D Face plate / फेस प्लेट
- 23 How is the rectifications of material not feeding correctly? / सामग्री का सुधार सही तरीके से कैसे नहीं हो रहा है?
- A Use only sewing machine oil / केवल सिलाई मशीन के तेल का उपयोग करें  
B Check the presser foot and its presser / प्रेशर पैर और आइसट प्रेशर की जाँच करें  
C Thread tammed in shuttle race / थ्रेड ने शटल रेस में भाग लिया  
D Gummed oil or dirt on bearings / बियरिंग पर गमड़ का तेल या गंदगी

- 24 What are the function of thread take up lever? / धागे के कार्य लीवर को क्या कहते हैं?
- A Move the clutch / क्लच को स्थानांतरित करें
  - B Feed the thread to needle / सुई में धागा फीड करें
  - C The cloth firmly in position / कपड़े मजबूती से स्थिति में
  - D Controls the length of the stitch / सिलाई की लंबाई को नियंत्रित करता है
- 25 What is the function of stitch regulator? / सिलाई नियामक का कार्य क्या है?
- A Winding to thread / धागा तक घुमावदार
  - B Thread to forms / रूपों के लिए धागा
  - C Rotate to fly wheel / फ्लाई व्हील के लिए घुमाएँ
  - D Controls to stitch length / लंबाई को सिलाई करने के लिए नियंत्रण
- 26 Which parts is made to rotate it works the mechanism of the machine? / इसे घुमाने के लिए कौन से पुर्जे बनाए जाते हैं जो मशीन के मैकेनिज्म का काम करता है?
- A Needle bar / सुई पट्टी
  - B Presser bar / प्रेसर बार
  - C Fly wheel / फ्लाई व्हील
  - D Tension spring / तनाव कमानी
- 27 Which parts to controls the length of the stitch? / सिलाई की लंबाई को नियंत्रित करने के लिए कौन से हिस्से हैं?
- A Presser foot lifter / प्रेसर फुट लिफ्टर
  - B Needle bar / सुई पट्टी
  - C Feed dog / फीड डॉग
  - D Stitch regulator / सिलाई नियामक

### Level / स्तर : 3

- 1 What is the reasons to regulate cleaning oiling and care of the sewing machine? / सिलाई मशीन की सफाई तेल लगाने और देखभाल को विनियमित करने के क्या कारण हैं?
  - A Machine runs heavily / मशीन भारी चलती है
  - B Poor condition / खराब हालत
  - C Purpose / उद्देश्य
  - D Long life / लंबा जीवन
  
- 2 What is the reasons of upper thread breaking? / ऊपरी धागा ब्रेकिंग के कारण क्या हैं?
  - A Set the bobbin in correct position / बोबिन को सही स्थिति में सेट करें
  - B Thread the needle properly / सुई को ठीक से पिरोंएं
  - C Excess oil / अतिरिक्त तेल
  - D Oil and clean periodically / समय-समय पर तेल और साफ
  
- 3 What is the remedy for tangled thread of the beginning of stitch? / टांके की शुरुआत के धागे के लिए उपाय क्या है?
  - A Under thread should be drawn out / धागे के नीचे से निकाला जाना चाहिए
  - B Excess oil / अतिरिक्त तेल
  - C Select the correct needle / सही सुई का चयन करें
  - D Clean the feed dog / फीड डॉग को साफ करें
  
- 4 How is the remedy for lower thread breaking? / थ्रेड ब्रेकिंग का उपाय कैसे है?
  - A Sharp needle / तेज सुई
  - B Blunt needle / कुंद सुई
  - C Select the correct thread / सही धागे का चयन करें
  - D Needle too small / बहूत छोटी सुई

- 5 What is the defects on fabric puckering? / कपड़ा पकने पर दोष क्या है?
- A Take up spring broken / टेक अप स्प्रिंग का टूटना
  - B Blunt needle / कुंद सुई
  - C Excess oil on shuttle / शटल पर अतिरिक्त तेल
  - D Bobbin too full / बोबिन भी भरा हुआ
- 6 What is the remedy for needle breaking? / सुई टूटने का उपाय क्या है?
- A Set the presser foot properly / प्रेसर पैर को ठीक से सेट करें
  - B Take - up spring weak / टेक अप स्प्रिंग का कमजोर होना
  - C Lower tension too tight / कम तनाव भी तंग
  - D Feed dog dirty / फीडडॉग गंदा
- 7 What is the reasons of uneven stitch? / असमान सिलाई के कारण क्या हैं?
- A Needle bent / सुई मुड़ी हुई
  - B Poor thread / खराब धागा
  - C Dirt in the bobbin case / बोबिन केस में गंदगी
  - D Feed dog dirty or worn out / गंदा या पहना हुआ फ़ीडडॉग

Module 3 : Basic Operation

मॉड्यूल 3 : बुनियादी संचालन

Level / स्तर : 1

1 What is the name of seam finishing? / सीम फिनिशिंग का नाम क्या है?

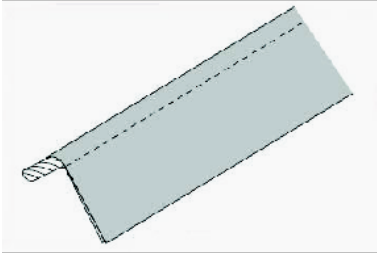

- A Self bound seam / सेल्ट बाउन्ड सीम      B French seam / फ्रेंच सीम  
C Over casting seam / ओवर कास्टिंग सीम      D Corded seam / कोर्डेड सीम

2 What is the name of seam finishing? / सीम फिनिशिंग का नाम क्या है?

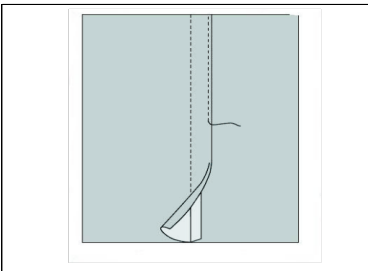

- A Slot seam / स्लाट सीम  
B Double top stitched seam / डबल शीर्ष स्टिच सीम  
C Flat and felled seam / फ्लैट और फेल सीम  
D Single top stitched seam / सिंगल टॉप स्टिच सीम

3 What is the name of seam finishing? / सीम फिनिशिंग का नाम क्या है?

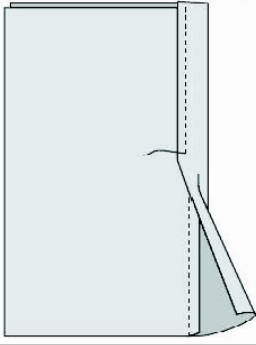

- A Plain seam / सादा सीम                      B Self - bound seam / स्व - बद्ध सीम  
 C Overlock seam / ओवरलॉक सीम        D Hong Kong seam / होंग कोंग सीम

4 What is the name of darts? / डार्ट्स का नाम क्या है?

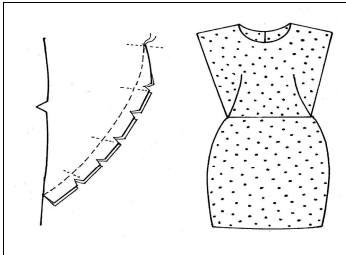

- A Contour dart / कंटूर डार्ट  
 B French dart / फ्रेंच डार्ट  
 C Diamond darts / हीरा डार्ट्स  
 D Double pointed darts / डबल नुकीला डार्ट्स

5 Which dart is wide at one end pointed at the other shape in triangular? / त्रिकोणीय में दूसरे आकार में इंगित एक छोर पर कौन सा डार्ट चौड़ा होता है?

- A Full dart / पूर्ण डार्ट  
 B Half dart / आधा डार्ट  
 C Contour dart / कंटूर डार्ट  
 D Slashed dart (Double point) / स्लेस्ड डार्ट (डबल पॉइंट)



- 6 What is the other variation of contour dart? / समोच्च डार्ट की अन्य भिन्नता क्या है?
- A Full dart / पूर्ण डार्ट  
B French dart / फ्रेंच डार्ट  
C Double pointed darts / डबल नुकीला डार्ट्स  
D Waist darts / वेस्ट डार्ट्स
- 7 What is the name of pleats? / प्लीट्स का क्या नाम है?

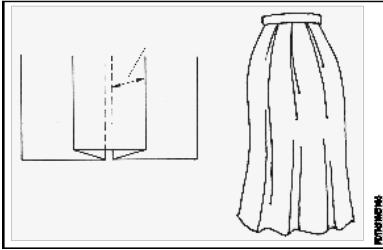

- A Knife pleats / नाइफ प्लीट्स  
B Box pleats / बॉक्स प्लीट्स  
C Inverted pleats / इन्वर्टिड प्लीट्स  
D Inverted box pleats / इन्वर्टिड बॉक्स प्लीट्स
- 8 Which name of the pleats made by two single in opposite direction? / विपरीत दिशा में दो सिंगल द्वारा किए गए प्लीट्स का नाम क्या है?
- A Knife pleats / नाइफ प्लीट्स  
B Simple pleats / सिंपल प्लीट्स  
C Box pleats / बॉक्स प्लीट्स  
D Reverse pleats / रिवर्स प्लीट्स
- 9 What is the name of tucks? / टक्स का नाम क्या है?
- A Scalloped effect tucks / स्कैलपड प्रभाव टक  
B Shell tuck / शेल टक  
C Corded tucks / कर्डेड टक  
D Cross tucks / क्रॉस टक
- 10 When the fold is very narrow they are called as which tucks? / जब तह बहुत संकीर्ण है उन्हें किस टक के रूप में कहा जाता है?
- A Shell tucks / शेल टक  
B Blind tucks / अंधा टक  
C Corded tuck / कोर्डेड टक  
D Pin tucks / पिन टक

11 What is the figures shown ? / दिखाए गए आकृति क्या है?

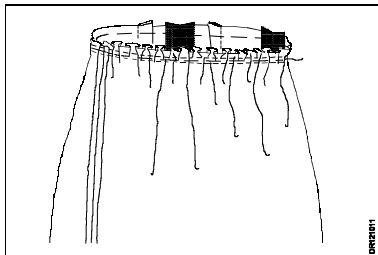

A Frills / फ्रिल्स

B Gathers / चुनट

C Tucks / टक्स

D Pleats / प्लीट्स

12 What is the name of hems? / हेम्स का नाम क्या है?

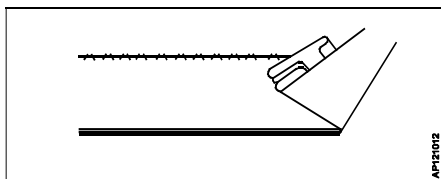

A Turned up hem / टर्न अप हेम

B Faced hem / फेस हेम

C Enclosed hem edge / संलग्न हेम एज

D Shaped facing hems / शेप फेसिंग

13 How many types in basic hem? / बुनियादी हेम में कितने प्रकार हैं?

A One type / एक प्रकार

B Two types / दो प्रकार

C Three types / तीन प्रकार

D Five types / पाँच प्रकार

14 How many type of casing? / कितने प्रकार के आवरण?

A One type / एक प्रकार

B Two types / दो प्रकार

C Three types / तीन प्रकार

D Five types / पाँच प्रकार

15 What is the angle of bias strips? / बायस स्ट्रिप्स का कोण क्या है?

A 40°

B 45°

C 60°

D 75°

16 Which is a fabric tunnel? / कपड़े की सुरंग कौन सी है?

A Placket / प्लैकेट

B Casing / केसिंग

C Binding / बाइंडिंग

D Facing / फेसिंग

17 Which is used to tighten and loosen the waist line of garment? / परिधान की कमर रेखा को कसने और ढीला करने के लिए किसका उपयोग किया जाता है?

A Hem / हेम

B Gathering / गैदरिंग

C Casing / केसिंग

D Pleat / प्लीट

18 Which corner is done in handkerchiefs? / रूमाल प्रमुखों में किस कोने में किया जाता है?

A Mitring with flat type / समतल प्रकार के साथ मितली

B Overlapping corners / ओवरलैपिंग कॉर्नर

C Mitring with banding / बैंडिंग के साथ मितिंग

D Mitring with bias facing / बायस फेसिंग के साथ मितरिंग

19 Which is the type of casing? / केसिंग का प्रकार कौन सा है?

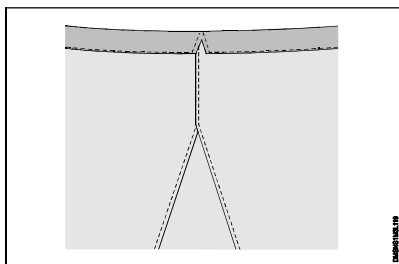

A Fold up / फोल्ड अप

B Fold down / दोहराएं

C Fold inside / अंदर मोड़ो

D Fold outside / बाहर मोड़ो

20 What is the name of corner? / कोने का नाम क्या है?

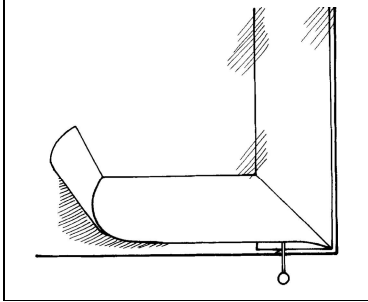

- A Over lapping corner / ओवर लैपिंग कॉर्नर पर
- B Mitring with flat tape / समतल टेप के साथ मिटिंग
- C Mitring with banding / बैंडिंग के साथ मिटिंग
- D Mitring with bias facing / बायस फेसिंग के साथ मिटरिंग

21 What is the name of corner? / कोने का नाम क्या है?

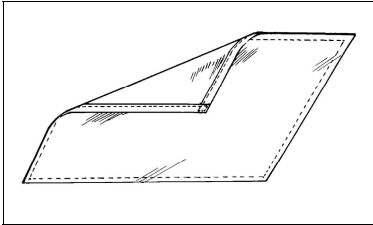

- A Over lapping corner / लैपिंग कॉर्नर पर
- B Mitring with flat tape / समतल टेप के साथ मिटिंग
- C Mitring with banding / बैंडिंग के साथ मिटिंग
- D Mitring with bias facing / बायस फेसिंग के साथ मिटरिंग

## Level / स्तर : 2

- 1 What is an extension of a garment on the raw edge? / हेम लाइन और गर्दन लाइन के लिए कच्चे किनारे पर एक कपड़ा का विस्तार क्या है?  
A Bias facing / बायस फेसिंग                      B In closing / बंद होने को  
C Facing / फेसिंग                                      D Banding / बैंडिंग
- 2 Why piping is used on edge finishing? / एज फिनिशिंग पर पाइपिंग का उपयोग क्यों किया जाता है?  
A Supporting / सहायक                              B Strength / शक्ति  
C Decorative / सजावटी                              D Frying / खत्म
- 3 Which is applied on a curved edge and done with the help of a strip? / जो एक घुमावदार किनारे पर लगाया जाता है और एक पट्टी की मदद से किया जाता है?  
A Lining / परत    B Bias facing / बायस फेसिंग  
C Inter lining / इंटर लाइनिंग                      D Under facing / अन्डर फेसिंग
- 4 Which is used to finish the raw edge fully turnout wrong side of the garments? / कपड़ों के कच्चे किनारे को पूरी तरह से गलत दिशा में खत्म करने के लिए किसका उपयोग किया जाता है?  
A Piping / पाइपिंग                                      B Banding / बैंडिंग  
C Facing / फेसिंग                                      D Binding / बाइंडिंग
- 5 What is the function of facing and enclosing of edges? / किनारों का सामना करने और घेरने का कार्य क्या है?  
A Turning up the raw edge / कच्चे किनारे को मोड़ना  
B Right side of the cloth / कपड़े का दाहिना भाग  
C Side seam / साईड सीम  
D Selvedge of the cloth / कपड़े का किनारा

- 6 Which trim is used for bulky seam? / किस ट्रिम का उपयोग भारी सीम के लिए किया जाता है?
- A Grading / ग्रेडिंग  
B Trimming / ट्रिमिंग  
C Clipping / कतरन  
D Notching / नाचिंग
- 7 What is a method of joining two or more pieces of fabric? / पंक्ति टांके द्वारा कपड़े के दो या चाल टुकड़ों को मिलाने की एक विधि क्या है?
- A Seaming / सीमिंग  
B Cutting / कटिंग  
C Pressing / प्रेसिंग  
D Trimming / ट्रिमिंग
- 8 Which dart is used for semi fitted and fitted styles of garments? / कौन से डार्ट का उपयोग कपड़ों की अर्द्ध फिट और सज्जित शैलियों के लिए किया जाता है?
- A Contour dart / कंटूर डार्ट  
B French dart / फ्रेंच डार्ट  
C One end pointed dart / एक छोर नुकीला डार्ट  
D Slashed dart (Single point) / स्लेस्ड डार्ट (एकल बिंदु)
- 9 Where the casing is used commonly? / आमतौर पर केसिंग का उपयोग कहां किया जाता है?
- A Waist band / कमर की पट्टी  
B Neck line / गर्दन की रेखा  
C Seam line / सीम लाइन  
D Shoulder line / कंधे की रेखा
- 10 Which corners is mainly used for square or 'V shape neck line finishing? / मुख्य रूप से चौकोर या V आकार की गर्दन की लाइन फिनिशिंग के लिए किन कोनों का उपयोग किया जाता है?
- A Mitring with banding / बैंडिंग के साथ मितिग  
B Mitring with bias facing / बायस का सामना करना पड़ रहा है  
C Mitring with flat tape / फ्लैट टेप के साथ शमन  
D Mitring with ribbon / रिबन के साथ मितिग



- 17 Which casing is used in petticoat? / पेटीकोट में किस आवरण(केसिंग) का उपयोग किया जाता है?
- A Casing with draw string / ड्रॉस्ट्रिंग के साथ आवरण
  - B Casing with folding / तह के साथ आवरण
  - C Casing with elastic / लोचदार के साथ आवरण
  - D Casing with canvas / कैनवास के साथ आवरण
- 18 Which side turned up hem allowance is folded? / हेम भत्ता किस पक्ष से मुड़ा हुआ है?
- A Length of fabric / कपड़े की लंबाई
  - B Finishing of fabrics / कपड़ों का परिष्करण
  - C Inside the garment / वस्त्र के अंदर
  - D Trimming fabric / कपड़े की ट्रिमिंग
- 19 Which allowance is folded inside the garment finishing? / कौन सा भत्ता कपड़ा परिष्करण के अंदर मुड़ा हुआ है?
- A Fabric allowance / कपड़े का भत्ता
  - B Stitch allowance / सिलाई भत्ता
  - C Ease allowance / आसानी भत्ता
  - D Hem allowance / हेम भत्ता
- 20 Which hem most of the hem allowance is eliminated? / हेम के अधिकांश हेम किस भत्ते को समाप्त कर दिया गया है?
- A Enclosed hems / संलग्न हेम
  - B Faced hems / सामना किया
  - C Rolled hems / रोल हेम्स
  - D Turned - up -hem / मुड़ा - अप -हेम्स
- 21 What are the function of banding? / बैंडिंग के कार्य क्या हैं?
- A Folding / तह
  - B Reducing / कमी
  - C Extension / एक्सटेंशन
  - D Twisting / घुमाव





- 27 What are the pleats its most common form of pleats? / प्लीट्स इसके सबसे सामान्य रूपों में से क्या हैं?
- A Box pleats / बॉक्स प्लीट्स      B Inverted pleats / इन्वर्टिड प्लीट्स  
C Knife pleats / नाइफ प्लीट्स      D Inverted box pleats / इन्वर्टिड बॉक्स प्लीट्स
- 28 What is the necessary of darts? / डार्ट्स की आवश्यकता क्या है?
- A Trims / ट्रिम्स      B Fullness / परिपूर्णता  
C Grading / ग्रेडिंग      D Clipping / कतरन
- 29 Which stitch is used to finish the draw string holes in casing? / किस सिलाई का उपयोग आवरण में छिद्रों को समाप्त करने के लिए किया जाता है?
- A Running / रनिंग      B Blanket / कंबल  
C Stain / धब्बा      D Herring bone / हेरिंग बोन
- 30 What is the height of elastic in casing? / केसिंग में लोचदार की ऊंचाई कितनी है?
- A Wider than casing / आवरण की तुलना में व्यापक  
B Narrow than casing / आवरण की तुलना में कम  
C Equal height / समान ऊँचाई  
D Very border than casing / आवरण की तुलना में बहुत सीमा
- 31 What is the advantage of mitring with banding corner? / बैंडिंग कॉर्नर के साथ कम करने का क्या फायदा है?
- A Material size increase / भौतिक आकार में वृद्धि  
B Material size decrease / सामग्री का आकार घटता है  
C Material size remain same / सामग्री का आकार समान रहता है  
D Material size shrinks / सामग्री का आकार सिकुड़ता है



**Module 4 : Garment Part Construction/ Finishing - I****मॉड्यूल 4 : गारमेंट पार्ट कंस्ट्रक्शन/फिनिशिंग - I****Level / स्तर : 1**

- 1 Which is used to extend garment height? / परिधान की ऊंचाई बढ़ाने के लिए किसका उपयोग किया जाता है?  
A Piping / पाइपिंग  
B Binding / बाइंडिंग  
C Facing / फेसिंग  
D Bending / बेन्डिंग
- 2 What is the name of 45° angle strips? / 45° कोण स्ट्रीप का नाम क्या है?  
A Warp / ताना  
B Weft / वेफ्ट  
C Straight / सीधा  
D Bias / बयास
- 3 Which garment the slank pocket is used? / स्लैक पॉकेट किस परिधान में उपयोग किया जाता है?  
A Trouser / पतलून  
B Shirt / कमीज  
C Vest coat / बनियान कोट  
D T - shirt / T - शर्ट
- 4 Which has more drapability to finish neckline? / नेकलाइन को खत्म करने के लिए किस कि अधिक ड्रेपएबिलिटी है?  
A Warp strip / ताना पट्टी  
B Weft strip / कपड़ा की पट्टी  
C Bias strip / बायस की पट्टी  
D Non -woven / गैर बुना हुआ

5 What is the name of neck shape? / नेक के आकार का नाम क्या है?

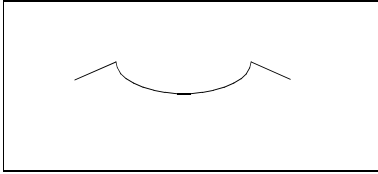

- A Elliptical neck / एलीपेटिक नेक      B Scoop neck / बड़े नेक  
C Boat neck / बोट नेक                      D Asymmetric neck / असममित नेक

6 What is the name of neck shape? / नेक के आकार का नाम क्या है?

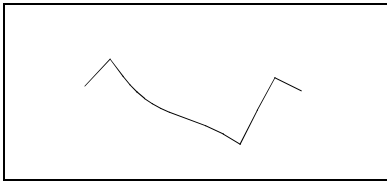

- A Elliptical neck / एलीपेटिक नेक      B Scoop neck / बड़े नेक  
C Boat neck / बोट नेक                      D Asymmetric neck / असममित नेक

7 What is the name of operation? / ऑपरेशन का नाम क्या है?

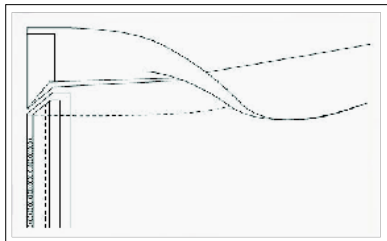

- A Piping / पाइपिंग                              B Facing / फेसिंग  
C Binding / बाइंडिंग                          D Banding / बैंडिंग

8 What is the name of neck design? / नेक डिजाइन का नाम क्या है?

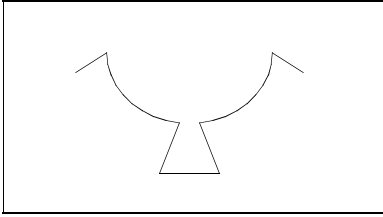

A Stepped / स्टेप

B Keyhole / कि होल

C Scoop / स्कूप

D Round / गोल

9 Which placket the buttons are invisible? / बटन किस प्लैकेट में अदृश्य हैं?

A Faced placket / फेस प्लैकेट

B Concealed placket / कनसील प्लैकेट

C Continuous placket / कन्टिन्यूअस प्लैकेट

D Two piece placket / टू पीस प्लैकेट

10 What is the name of pocket? / जेब का क्या नाम है?

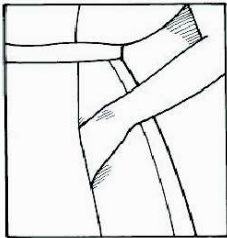

A Welt pocket / वेल्ड पोकेट

B Patch pocket / पैच पोकेट

C Inseam pocket / इन सीम पोकेट

D Flap pocket / फ्लैप पोकेट

11 What is the name of pocket used in formal shirt? / औपचारिक शर्ट में उपयोग की जाने वाली जेब का नाम क्या है?

A Flap pocket / फ्लैप पोकेट

B Inseam pocket / इन सीम पोकेट

C Slash pocket / स्लैश करे पोकेट

D Patch pocket / पैच पोकेट



18 Which placket is suitable for petticoat? / पेटीकोट के लिए कौन सा प्लैकेट उपयुक्त है?

- A Two piece placket / टू पीस प्लैकेट      B Italian placket / इटैल्यन प्लैकेट  
C Continuous placket / कन्टिन्यूअस प्लैकेट      D Zipper placket / जिपर प्लैकेट

19 What is the placket type? / प्लैकेट का प्रकार क्या है?

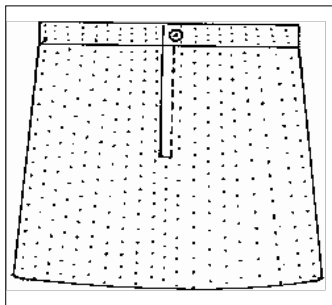

- A Italian placket / इटैल्यन प्लैकेट  
B Faced placket / फ़ेस प्लैकेट  
C Continuous placket / कन्टिन्यूअस प्लैकेट  
D Two piece placket / टू पीस प्लैकेट

20 Which type of fabric is mostly used for piping? / किस प्रकार के कपड़े का उपयोग ज्यादातर पाइपिंग के लिए किया जाता है?

- A Satin fabric / साटिन कपड़े      B Lining fabric / कपड़े का अस्तर  
C Contrast fabric / विपरीत कपड़े      D Non woven fabric / बगैर बुना हुआ कपड़ा

21 Which is referred to round, square and v -shapes designs? / गोल, चौकोर और v- आकार के डिजाइनों के लिए संदर्भित किया जाता है?

- A Hem designs / हेम डिजाइन      B Arm hole designs / आर्म होल डिजाइन  
C Neck designs / गर्दन डिजाइन      D Yoke designs / योक डिजाइन



22 What is the part marked as 'X'? / 'X' के रूप में चिह्नित भाग क्या है?

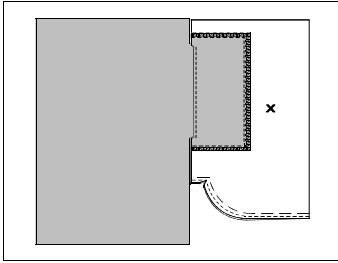

- A Bellow pocket / बीळों पॉकेट  
 B Patch pocket / पैच पॉकेट  
 C Pocket facing / पॉकेट फेसिंग  
 D Pocket pouch / पॉकेट की थैली

23 What is the name of fullness used in pocket? / जेब में इस्तेमाल की जाने वाली परिपूर्णता का नाम क्या है?

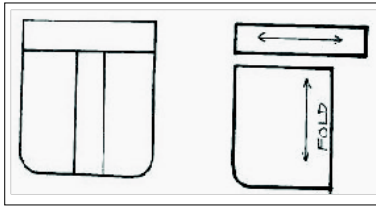

- A Dart / डार्ट  
 B Pleat / प्लीट  
 C Tuck / टक  
 D Gathering / गैदरिंग

24 What is the name of fullness used in pocket? / जेब में इस्तेमाल की जाने वाली परिपूर्णता का नाम क्या है?

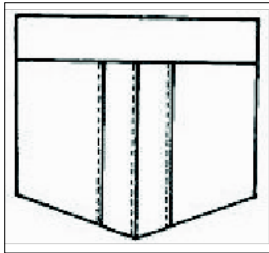

- A Dart / डार्ट  
 B Pleat / प्लीट  
 C Tuck / टक  
 D Gathering / गैदरिंग

## Level / स्तर : 2

- 1 Which is considered as more functional purpose in garment? / जो परिधान में अधिक कार्यात्मक उद्देश्य के रूप में माना जाता है?
  - A Pleat / प्लीट
  - B Pocket / जेब
  - C Patch label / पैच लेबल
  - D Collar band / कॉलर बैंड
  
- 2 Why the bar and triangle shape stitches done in corner's of pocket mouth? / बार और त्रिकोण आकार के टांके पॉकेट माउथ के कोने में क्यों लगाए जाते हैं?
  - A Decoration / सजावट
  - B Strengthened / मजबूत
  - C Finishing / परिष्करण
  - D Attaching / अटैच किया जा रहा
  
- 3 Where the slash pocket is mostly placed? / ज्यादातर स्लैश की जेब कहाँ रखी गई है?
  - A Above waist line / कमर की रेखा के ऊपर
  - B Below waist line / कमर की रेखा के नीचे
  - C Chest line / छाती की रेखा
  - D Hip line / कूल्हे की रेखा
  
- 4 Which type of zipper is hidden type? / छिपी हुई किस प्रकार की ज़िप है?
  - A Open end zipper / ओपन एंड ज़िपर
  - B Ladder / सीढ़ी
  - C Concealed / कन्सील्ड
  - D Chain / चेन

5 What is the name of placket? / प्लैकेट का नाम क्या है?

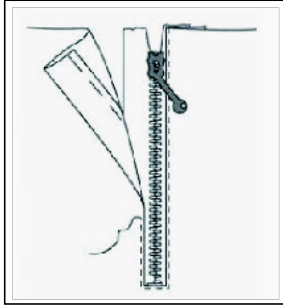

A Lapped / लैप

B Fly over / फ्लाई ओवर

C Open end / खुला अंत

D Visible / दर्शनीय

6 What is the width of two pieces in Italian placket? / इटालियन प्लैकेट में दो टुकड़ों की चौड़ाई क्या है?

A Left bigger than right / बाएँ का दाएँ से बड़ा होना

B Right bigger than left / दाएँ का बाएँ से बड़ा होना

C Both are same width / दोनों समान चौड़ाई वाले हैं

D Left overlap right / बाएँ ओवरलैप रिग

7 Which wear has centre front placket lap right over left? / कौन सा पहनना केंद्र के सामने वाली प्लेट की दाईं ओर बाईं ओर है?

A Men's wear / पुरुषों का पहनावा

B Women's wear / स्त्रियों का पहनावा

C Children's wear / बच्चों का पहनावा

D Unisex wear / यूनियेक्स का पहनावा

8 How many number of plackets are in basic full sleeve shirt? / बेसिक फुल स्लीव शर्ट में कितने प्लैकेट्स होते हैं?

A 1

B 2

C 3

D 4

- 9 Which neck design is suitable for round face? / गोल चेहरे के लिए कौन सा नेक डिजाइन उपयुक्त है?
- A Square neck / चौकोर नेक                      B U - neck / U - नेक  
C V - neck / V - नेक                                D Closed neck / क्लोज़ नेक
- 10 Which part of a garment attract the attention easily? / किसी परिधान का कौन सा हिस्सा ध्यान से आकर्षित करता है?
- A Shoulder / कंधा                                      B Yoke line / योक लाइन  
C Hem line / हेम रेखा                                D Neck line / गर्दन की रेखा
- 11 Which finishing is easy for tailor's to complete round neck? / गोल नेक को पूरा करना दर्जी के लिए कौन सा परिष्करण आसान है?
- A Binding / बाइन्डिंग                                B Bias facing / बायस फेसिंग  
C Piping / पाइपिंग                                    D Overlock / ओवर लाक
- 12 How the piping is constructed? / पाइपिंग का निर्माण कैसे किया जाता है?
- A Covering raw edge / कच्ची किनारे को ढंकना  
B In between two edge / दो किनारे के बीच में  
C Extending edge / फैली हुई धार  
D Patching / पैच
- 13 Which fabric is used to construct patch pocket on formal shirt? / औपचारिक शर्ट पर पैच जेब के निर्माण के लिए किस कपड़े का उपयोग किया जाता है?
- A Self fabric / सेल्फ कपड़ा  
B Lining fabric / लाइनिंग कपड़ा  
C Non woven fabric / बगैर बुना हुआ कपड़ा  
D Mesh fabric / जाल का कपड़ा

- 14 Which material is used to construct pocket pouch? / पॉकेट पाउच के निर्माण के लिए किस सामग्री का उपयोग किया जाता है?
- A Shell fabric / खोल कपड़े  
 B Non - woven fabric / बगैर बुना हुआ कपड़ा  
 C Lining fabric / लाइनिंग कपड़ा  
 D Mesh fabric / जाल का कपड़ा
- 15 Which direction welt pocket is constructed in trouser? / ट्राउजर में किस दिशा में वेल्ड पॉकेट का निर्माण किया जाता है?
- A Length wise / लंबाई वार  
 B Width wise / चौड़ाई वार  
 C Diagonal / विकर्ण  
 D 35°
- 16 Which is used to strength the sleeve placket? / आस्तीन प्लैकेट को मजबूत करने के लिए किसका उपयोग किया जाता है?
- A Fabric / कपड़ा  
 B Canvas / कैनवास  
 C Thread / धागा  
 D Starch / स्टार्च
- 17 Where the continuous placket used? / कन्टेनियस प्लैकेट का उपयोग कहाँ किया जाता है?
- A Upper garment / ऊपरी वस्त्र  
 B Lower garment / निचले वस्त्र  
 C Both upper and lower garment / दोनों ऊपरी और निचले वस्त्र  
 D Men's garment / पुरुषों का पहनावा
- 18 How to fold the material to mark and cut the elliptical neck? / अण्डाकार गर्दन को चिह्नित करने और काटने के लिए सामग्री को कैसे मोड़ना है?
- A Vertical / खड़ा  
 B Horizontal / क्षैतिज  
 C Diagonal / विकर्ण  
 D 35°



- 25 Which design has least neck drop measurement? / किस डिजाइन में कम से कम नेक का माप है?
- A Elliptical neck / अण्डाकार नेक      B Round neck / गोल नेक  
C Boat neck / बोट नेक                      D Scoop neck / स्कूप नेक
- 26 Which design has to draw and cut in unfolded fabric? / अनफॉल्ड फैब्रिक में किस डिज़ाइन को खींचना और काटना है?
- A Keyhole neck / कीहोल नेक  
B Sweet heart neck / स्वीट हार्ट नेक  
C Asymmetric neck / असममित गर्दन  
D Scoop neck / स्कूप नेक
- 27 Which neck shape with placket is suitable for men's kurta? / जेब के साथ नेक का आकार पुरुषों के कुर्ता पायजामा के लिए उपयुक्त है?
- A Square / वर्ग                                      B Round / गोल  
C V - neck / V - गर्दन                              D Scoop neck / स्कूप नेक
- 28 Which is unisex design? / यूनिसेक्स डिजाइन कौन सा है?
- A Asymmetric neck / असममित नेक  
B Keyhole neck / कीहोल नेक  
C Sweet heart neck / स्वीट हार्ट नेक  
D Steeped neck / स्टीप नेक
- 29 How will you avoid bulging corners on square and v- shaped necklines? / आप चौकोर और v- आकार के नेकलाइन पर उभरे हुए कोनों से कैसे बचेंगे?
- A Clipping corner's / क्लिपिंग कॉर्नर  
B Ironing corner's / आइरनिंग कॉर्नर  
C Pressing corner's / प्रेसिंग कॉर्नर  
D Tacking corner's / टेकिंग कॉर्नर

### Level / स्तर : 3

- 1 What is the permanent remedy for cutting of stepped neck corner's? / स्टेप्ड नेक कॉर्नर की कटिंग का स्थायी उपाय क्या है?
  - A Pressing / प्रेसिंग
  - B Using canvas / कैनवास का उपयोग करना
  - C Stitching with heavy thread / भारी धागे के साथ सिलाई
  - D Starching the material / सामग्री को स्टार्च करना
  
- 2 Which is used to decrease the neck drop height by 2 cm for the wrongly cut materials? / गलत तरीके से कटी हुई सामग्रियों के लिए गर्दन की ऊंचाई को 2 cm कम करने के लिए किसका उपयोग किया जाता है?
  - A Binding / बाइंडिंग
  - B Facing / फेसिंग
  - C Banding / बैंडिंग
  - D Expanded facing / इक्सपैन्डड फेसिंग



**Module 5 : Garment Part Construction/ Finishing - II**

**मॉड्यूल 5 : गारमेंट पार्ट कंस्ट्रक्शन/फिनिशिंग - II**

**Level / स्तर : 1**

1 What is the name of collar? / कॉलर का नाम क्या है?

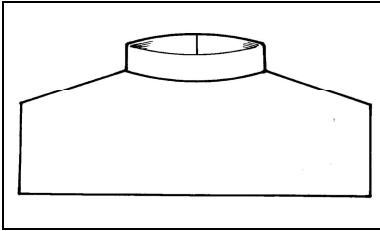

- A Peter Pan collar / पीटर पैन कॉलर    B Scalloped collar / स्कैलपड कॉलर  
C Mandarin collar / मंदारिन कॉलर    D Rolled collar / रोलड कॉलर

2 Which collar is suitable for back open garment? / कौन सा कॉलर बैक ओपन परिधान के लिए उपयुक्त है?

- A Mandarin collar / मंदारिन कॉलर    B Shawl collar / शॉल कॉलर  
C Sailor collar / नाविक कॉलर    D Flat collar / फ्लैट कॉलर

3 Which is used to press the collar point? / कॉलर पाईंट को दबाने के लिए किसका उपयोग किया जाता है?

- A Point pressure / बिंदु प्रेसर    B Sleeve board / स्लीवबोर्ड  
C Needle board / सुई बोर्ड    D Pressing board / प्रेसिंग बोर्ड

4 Which collar is 'V' shape in front and square shape at back? / कौन सा कॉलर आगे 'V' आकार और पीछे चौकोर आकार का है?

- A Rolled collar / रोलड कॉलर    B Sailor collar / नाविक कॉलर  
C Shawl collar / शॉल कॉलर    D Tennis collar / टेनिस कॉलर

5 What is the name of sleeve type? / आस्तीन प्रकार का नाम क्या है?

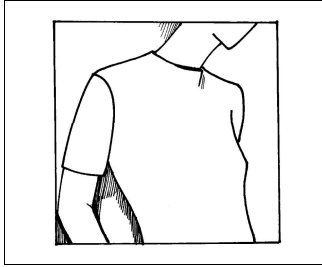

- A Plain sleeve / सादा आस्तीन      B Puff sleeve / पफ आस्तीन  
C Kimono sleeve / किमोनो आस्तीन      D Set in sleeve / सेट इन आस्तीन

6 Which garment is constructed with kimono sleeve? / किस परिधान का निर्माण किमोनो स्लीव के साथ किया जाता है?

- A Baby frock / बेबी फ्रॉक      B Jumpsuit / जम्पसुट  
C Kurti / कुर्ती      D Jerkins / जरकिन

7 What is sleeve crown? / आस्तीन का मुकुट क्या है?

- A Upper arm / अप्पर आर्म  
B Highest point of sleeve middle / स्लीव मिडिल का उच्च बिन्द  
C Midpoint of bottom / नीचे का मध्य बिंदु  
D Lower arm / लोअर आर्म

8 What is the name of sleeve? / आस्तीन का नाम क्या है?

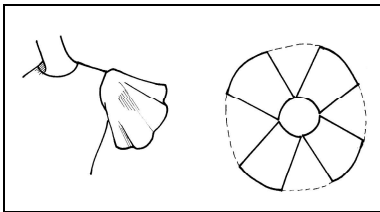

- A Bishop sleeve / बिशप आस्तीन      B Circular sleeve / वृत्ताकार आस्तीन  
C Raglan sleeve / रागलाण आस्तीन      D Puff sleeve / पफ आस्तीन

9 What is the name of sleeve? / आस्तीन का नाम क्या है?

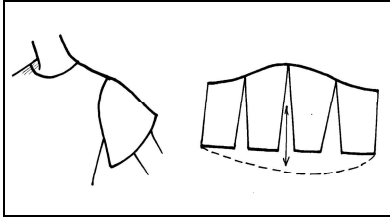

- A Plain sleeve / सादा आस्तीन      B Circular sleeve / वृत्ताकार आस्तीन  
C Bell sleeve / बेल आस्तीन      D Puff sleeve / पफ आस्तीन

10 Which type of sleeve is leg-o-mutton? / लेग-ओ-मटन किस प्रकार की आस्तीन है?

- A Cut on sleeve / कट ओन आस्तीन      B Set in sleeve / आस्तीन सेट इन आस्तीन  
C Raglan / रागलाण      D Kimono sleeve / किमोनो आस्तीन

11 Which sleeve has puffed above and tight fitting below the elbow? / कोहनी के नीचे कौन सी आस्तीन ऊपर और तंग फिटिंग है?

- A Leg-o-mutton / लेग-ओ-मटन      B Bishop / बिशप  
C Kimono / कीमोनो      D Raglan / रागलाण

12 What is the name of sleeve type? / आस्तीन प्रकार का नाम क्या है?

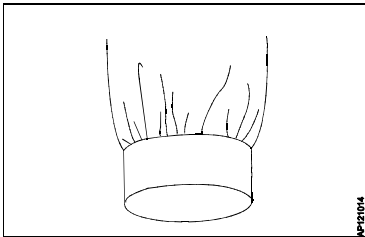

- A Shaped turn back cuff / शेप टर्न बैक कफ      B Band cuff / बैंड कफ  
C Straight turn back cuff / स्ट्रेट टर्न बैक कफ      D French cuff / फ्रेंच कफ

13 Which is a fabric band at the bottom of the sleeve? / आस्तीन के नीचे एक कपड़े का बैंड कौन सा है?

A Cuff / कफ़

B Hem / झालर

C Pleat / प्लीट

D Placket / प्लैकेट

14 How the formal shirt full sleeve bottom is finished? / औपचारिक शर्ट फुल स्लीव बॉटम कैसे समाप्त होता है?

A With placket, pleat and cuff / आलमारी, प्लीट और कफ के साथ

B Without placket and pleat / बिना जेब और प्लीट के

C With gathering and cuff / गैदरिंग और कफ के साथ

D With pleat and cuff / प्लीट और कफ के साथ

15 Which button hole is used in fitted garment? / फिटेड गारमेंट में किस बटन के छेद का उपयोग किया जाता है?

A Vertical / खड़ा

B Horizontal / क्षैतिज

C Diagonal / विकर्ण

D Shaped / शेप

16 What is the name of button hole? / बटन होल का नाम क्या है?

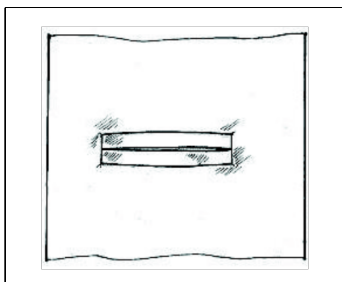

A Bound button hole / बाउंड बटन होल

B Key hole button hole / कि होल बटन होल

C Corded button hole / कॉर्डेड बटन होल

D Box button hole / बॉक्स बटन होल

## Level / स्तर : 2

- 1 Which types of collar are similar? / किस प्रकार के कॉलर समान हैं?
  - A Rolled and sailor collar / रोल्ड और नाविक कॉलर
  - B Flat and peter pan collar / फ्लैट और पीटर पैन कॉलर
  - C Sailor and flat collar / नाविक और फ्लैट कॉलर
  - D Rolled collar and peter pan collar / रोल्ड कॉलर और पीटर पैन कॉलर
- 2 How the shawl collar constructed? / शॉल कॉलर का निर्माण कैसे हुआ?
  - A Attached separately / अलग से संलग्न
  - B Front lapel attached separately / फ्रंट लैपल अलग से जुड़ा हुआ है
  - C Self fold lapel / स्वयं फोल्ड लैपल
  - D Back lapel attached separately / बैक लैपल अलग से जुड़ा हुआ है
- 3 Which collar consume more fabric in basic style with standard neck measurement? / कौन सा कॉलर मानक गर्दन माप के साथ मूल शैली में अधिक कपड़े का उपभोग करता है?
  - A Mandarin collar / मंदारिन कॉलर
  - B Band collar / बैंड कॉलर
  - C Shirt collar / कमीज़ कॉलर
  - D Stand collar / स्टैन्ड कॉलर
- 4 Which tool is used to bring out the corner's of collar after turning to right side? / दाएं तरफ मुड़ने के बाद कोने के कॉलर को बाहर लाने के लिए किस उपकरण का उपयोग किया जाता है?
  - A Seam ripper / सीवन रिपर
  - B Tweezer / ट्वीज़र
  - C Bodkin / सलाई
  - D Trimmer / ट्रिंमर
- 5 What is the purpose of using canvas? / कैनवास का उपयोग करने का उद्देश्य क्या है?
  - A Protection / सुरक्षा
  - B Decoration / सजावट
  - C Strength / शक्ति
  - D Shape / आकार

- 6 Which garment raglan sleeve is used? / कौन सा परिधान रागलाण आस्तीन का उपयोग किया जाता है?
- A Formal shirt / औपचारिक शर्ट      B T-shirt / T-शर्ट  
C Jumpsuit / जम्पसुट      D Basic kameez / बेसिक कमीज
- 7 How to measure in sleeve length? / भारतीय में आस्तीन की लंबाई कैसे मापी जाती है?
- A Sleeve crown to underarm / अंडरआर्म में आस्तीन का मुकुट  
B Underarm to sleeve bottom / आस्तीन के नीचे अंडरआर्म  
C End of shoulder to sleeve bottom / आस्तीन नीचे से कंधे का अंत  
D Mid of armhole to bottom / आर्महोल के नीचे से मध्य तक
- 8 How the kimono sleeve is constructed? / किमोनो आस्तीन का निर्माण कैसे किया जाता है?
- A Separate sleeve piece / अलग आस्तीन का टुकड़ा  
B Extension of body piece / शरीर के टुकड़े का विस्तार  
C Extension of shoulder piece / कंधे के टुकड़े का विस्तार  
D Extension of front piece / फ्रंट पीस का विस्तार
- 9 Which sleeve armhole seam runs from neck line to under arm? / कौन सी आस्तीन आर्महोल सीम गर्दन लाइन से अंडर आर्म तक चलती है?
- A Set in sleeve / सेट ईन आस्तीन      B Cut on sleeve / कट आन आस्तीन  
C Raglan sleeve / रागलाण आस्तीन      D Kimono sleeve / किमोनो आस्तीन
- 10 How to give frill effect to sleeve? / आस्तीन को फ्रिल प्रभाव कैसे दें?
- A By pleat and elastic / प्लीट और लोचदार द्वारा  
B By pleat and gathering / प्लीट और गैदरिंग द्वारा  
C By gathering and tuck / गैदरिंग और टक द्वारा  
D By gathering and elastic / गैदरिंग और लोचदार द्वारा

11 Which sleeve has gathering at top and bottom? / कौन सी आस्तीन(स्लीव) ऊपर और नीचे गैदरिंग होती है?

- A Bishop sleeve / बिशप स्लीव      B Plain sleeve / सादा स्लीव  
C Puff sleeve / पफ स्लीव      D Bell sleeve / बेल स्लीव

12 How the sleeveless armholes are finished? / स्लीवलेस आर्महोल कैसे समाप्त होते हैं?

- A Shaped hemming / शेप हेमिंग      B Shaped facing / शेप फेसिंग  
C Shaped trimming / शेप ट्रिमिंग      D Gathering / गैदरिंग

13 How the bishop sleeve is constructed? / बिशप आस्तीन का निर्माण कैसे किया जाता है?

- A Gather's at sleeve top / आस्तीन के शीर्ष पर इकट्ठा करें  
B Gather's at sleeve bottom / आस्तीन के नीचे इकट्ठा करें  
C Gather's at both sleeves top and bottom / दोनों आस्तीन ऊपर और नीचे इकट्ठा करें  
D Without gathering / बिना इकट्ठा किए

14 Which is related to lapped and French? / लैप्ड और फ्रांच के बीच का सम्बंध कौन सा है?

- A Placket types / प्लैकेट प्रकार      B Pocket types / जेब प्रकार  
C Cuff types / कफ प्रकार      D Packet types / पैकेट प्रकार

15 Which type of button hole mostly fitted in ladies garments? / किस प्रकार का बटन छेद ज्यादातर महिलाओं के कपड़ों में फिट होता है?

- A One bar and one fan / एक बार और एक फैन      B Two bar / दो बार  
C Two fan / दो फैन      D Key hole / की होल

16 Which button hole is embossed? / कौन सा बटन छेद उभरा हुआ है?

- A Shaped / शेप      B Corded / कोर्डेड  
C Keyhole / कि होल      D Fan / फेन

17 Which is the last operation in shirt stitching? / शर्ट सिलाई में अंतिम ऑपरेशन कौन सा है?

- A Hemming / हेमिंग                      B Pocking attaching / पॉकिंग संलग्न  
C Button stitching / बटन छेद बनाना    D Collar attaching / कॉलर संलग्न

18 Which type of sleeves are manipulated to form new designs? / नए डिजाइन बनाने के लिए किस प्रकार की आस्तीन में हेरफेर किया जाता है?

- A Set in sleeve / सेट ईन आस्तीन      B Cut in sleeve / कट ईन आस्तीन  
C Kimono sleeve / किमोनो आस्तीन    D Raglan sleeve / रागलाण आस्तीन



**Module 6 : Garment Construction - I****मॉड्यूल 6 : गारमेंट कंस्ट्रक्शन - I****Level / स्तर : 1**

- 1 How the bottom of the churidhar is appeared? / चूड़ीदार का तल कैसे दिखाई देता है?  
A Broad / ब्रॉड  
B Decorated / डेकोरेटेड  
C Loose fitted / ढीला फिटेटेड  
D Tight fitted / टाइट फिटेटेड
- 2 Which tool is used to draft pant inseam? / पैंट इंसिम का मसौदा तैयार करने के लिए किस उपकरण का उपयोग किया जाता है?  
A French curve / फ्रेंचसीसी वक्र  
B Curve ruler / वक्र रूलर  
C L - scale / L - स्केल  
D Set square / गुनिया
- 3 How the length of basic churidar is calculated for cutting? / काटने के लिए बुनियादी चूड़ीदार की लंबाई की गणना कैसे की जाती है?  
A Full length + Belt  
B Full length + Belt + allowance  
C Full length + Churi + allowance  
D Full length + Churi + belt
- 4 How the churidar waist line is finished? / चूड़ीदार कमर की रेखा कैसे समाप्त होती है?  
A Binding / बाइंडिंग  
B Facing / फेसिंग  
C Casing / केसिंग  
D Piping / पाइपिंग
- 5 What is churis? / चूड़ी क्या है?  
A Pant / पैंट  
B Folds / सिलवटों  
C Tight / तंग  
D Narrow / संकीर्ण

- 6 Where the churis is stitched in churidar? / चूड़ीदार में चूड़ी कहाँ सिली जाती है?
- A Thigh to knee / थाई से घुटने तक का भाग  
 B Thigh to ankle / थाई से टखने तक का भाग  
 C Knee to ankle / घुटने से टखना तक का भाग  
 D Calf of ankle / टखने का कल
- 7 Which garment has kali centre piece and side piece? / कौन से परिधान में काली केंद्र का टुकड़ा और साइड का टुकड़ा है?
- A Pant / पैंट  
 B Kameez / कमीस  
 C Salwar / सलवार  
 D Churidar / चूड़ीदार
- 8 Which part of salwar is kali? / सलवार का कौन सा हिस्सा कली है?
- A Belt piece / बेल्ट का टुकड़ा  
 B Side piece / साइड का टुकड़ा  
 C Front and Back piece / आगे और पीछे का टुकड़ा  
 D Bottom piece / नीचे का टुकड़ा
- 9 Which machine is used to stitch different type of stitches in salwar bottom? / सलवार तल में विभिन्न प्रकार के टांके लगाने के लिए किस मशीन का उपयोग किया जाता है?
- A Over lock / ओवर लॉक  
 B Flat lock / फ्लैट लॉक  
 C Fashion maker / फैशन बनाने वाला  
 D Feed off the arm / फीड ऑफ द आर्म

10 What is the name of part 'X'? / भाग 'X' का नाम क्या है?

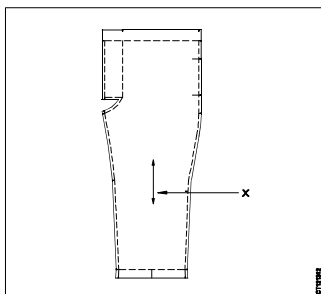

- A Stitch line / सिलाई लाइन      B Fold line / फोल्ड लाइन  
C Grain line / ग्रेन लाइन      D Seam line / सीम लाइन

11 What is lay? / ले क्या है?

- A Arrangement of components / घटकों की व्यवस्था  
B Arrangement of pattern / पैटर्न की व्यवस्था  
C Arrangement of fabric / कपड़े की व्यवस्था  
D Arrangement of sewing materials / सिलाई सामग्री की व्यवस्था

12 What is master pattern? / मास्टर पैटर्न क्या है?

- A Excluding all allowance / सभी भत्ते को छोड़कर  
B Including all allowance / जिसमें सभी भत्ता शामिल है  
C Including ease allowance / जिसमें आसानी भत्ता भी शामिल है  
D Excluding ease allowance / आसानी भत्ते को छोड़कर

13 What is BR refers in pattern making? / BR पैटर्न मेकिंग में क्या दर्शाता है?

- A Body Round      B Body Rise  
C Bicep Round      D Bottom Round

14 Which is used to adjust the waist girth in salwar? / सलवार में कमर की परिधि को समायोजित करने के लिए किसका उपयोग किया जाता है?

- A Canvas / कैनवास                      B Draw cord / ड्रा कॉर्ड  
C Casing zipper / कैस्पर जिपर      D Gathering / गैदरिंग

### Level / स्तर : 2

1 What is the first operation for stitching churidar? / चूड़ीदार सिलाई के लिए पहला ऑपरेशन क्या है?

- A Casing / केसिंग                      B Inseam joining / इन सीम जुड़ना  
C Bottom hemming / निचला हेमिंग    D Bottom gathering / नीचे का गैदरिंग

2 Which material is preferred for stitching churidar? / चूड़ीदार सिलाई के लिए कौन सी सामग्री पसंद की जाती है?

- A Cotton / कपास                      B Silk / रेशम  
C Wool / ऊन                              D Nylon / नायलॉन

3 Which garment construction bias is prepared? / कौन सा परिधान निर्माण पूर्वाग्रह तैयार किया जाता है?

- A Salwar / सलवार                      B Kameez / कमीज  
C Kurti / कुर्ती                            D Churidar / चूड़ीदार

4 Which garment has churi at bottom? / नीचे कौन से परिधान में चूड़ी है?

- A Salwar / सलवार                      B Patiala / पटियाला  
C Churidar / चूड़ीदार                    D Semi Patiala / अर्ध पटियाला

5 What grain churidar is cut? / क्या ग्रेन चूड़ीदार काटा जाता है?

- A Warp / वॉर्प                            B Weft / कपड़ा  
C Bias / बायस                            D Length wise / लंबाई वार

- 6 Which grain salwar side panel is cut? / कौन सा ग्रेन सलवार साइड पैनल कट जाता है?
- A Lengthwise / लंबाई वार                      B Width wise / चौड़ाई वार  
C Bias / बायस                                      D Warp grain / वॉर्प ग्रेन
- 7 Which material is used to finish salwar bottom? / सलवार नीचे को खत्म करने के लिए किस सामग्री का उपयोग किया जाता है?
- A BUKRAM    B Canvas / कैनवास  
C Lining fabric / कपड़े का अस्तर              D Cum tape / वीर्य टेप
- 8 How the salwar length is measured? / सलवार की लंबाई कैसे मापी जाती है?
- A Including belt / बेल्ट सहित  
B Including bottom hem / जिसमें निचला हेम भी शामिल है  
C Excluding belt / बेल्ट को छोड़कर  
D Including belt and bottom hem / जिसमें बेल्ट और निचला हेम शामिल है

## Module 7 : Garment Construction - II

## मॉड्यूल 7 : गारमेंट कंस्ट्रक्शन - II

## Level / स्तर : 1

- Which is used to trace the kameez pattern on fabric? / कपड़े पर कमेज़ पैटर्न का पता लगाने के लिए किसका उपयोग किया जाता है?  
 A Water soluble pen / पानी में घुलनशील कलम    B Tailor chalk / दर्जी चाक  
 C Pencil / पेंसिल    D Pen / कलम
- Which type of garment is kameez? / किस प्रकार का कपड़ा कमेज़ है?  
 A Top garment / ऊपर वस्त्र    B Bottom garment / तल वस्त्र  
 C Full garment / पूर्ण वस्त्र    D Inner garment / आंतरिक (Inner) वस्त्र
- What is point number 12, 13, 14? / बिंदु संख्या 12, 13, 14 क्या है?

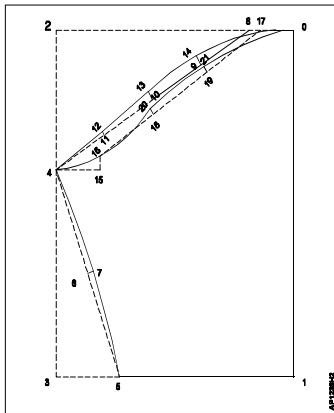

- Sleeve-front line / आस्तीन-सामने की रेखा
- Sleeve-side seam / आस्तीन-साइड सीम
- Sleeve-back line / स्लीव-बैक लाइन
- Sleeve-hem line / आस्तीन-हेम रेखा

- 4 How many cut components in basic kameez? / बुनियादी कमीज में कितने कट घटक होते हैं?
- A 3  
B 4  
C 2  
D 5
- 5 What is the grain of basic kameez? / बुनियादी कमीज का अनाज क्या है?
- A Lengthwise / लंबाई वार  
B Width wise / चौड़ाई वार  
C Bias / बायस  
D Diagonal / विकर्ण
- 6 What is the grain of kameez sleeve? / कमीज आस्तीन का ग्रेन क्या है?
- A Warp / वॉर्प  
B Weft / कपड़ा  
C Diagonal / विकर्ण  
D Bias / बायस
- 7 What is the type of garment? / परिधान का प्रकार क्या है?

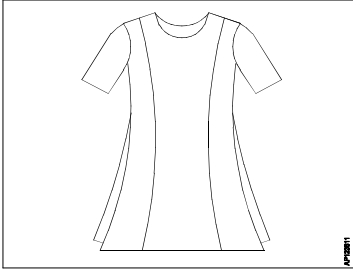

- A Plain kameez / सादा कमीज  
B Princess line kameez / प्रिन्सेस लाईन कमीज  
C Piping kameez / पाइपिंग कमीज  
D Gathering kameez / गैदरिंग कमीज

8 What is the layout? / लेआउट क्या है?

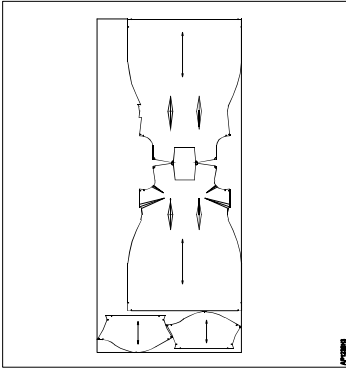

- A Kurta pattern / कुर्ता पैटर्न      B Kameez pattern / कमेज़ पैटर्न  
C Salwar layout / सलवार लेआउट      D Kameez layout / कमीज़ लेआउट

### Level / स्तर : 2

- 1 Where the opening is constructed in tight fitted kameez? / तंग कमीज़ में ओपनिंग का निर्माण कहाँ किया जाता है?
- A Centre front / सेन्टर फ्रन्ट      B Centre back / सेन्टर बेक  
C Shoulder / कंधा      D Side seam / साइड सीम
- 2 How the bust round measurement is made during drafting kameez? / कमीज़ का मसौदा तैयार करने के दौरान बस्ट राउंड माप कैसे किया जाता है?
- A  $\frac{1}{4}$  of bust / बस्ट का  $\frac{1}{4}$       B  $\frac{1}{2}$  of bust / बस्ट का  $\frac{1}{2}$   
C Bust round / बस्ट राउंड      D  $\frac{3}{4}$  of bust / बस्ट का  $\frac{3}{4}$
- 3 How the front and back armhole should draw in kameez? / कैसे आगे और पीछे के आर्महोल को कमीज़ में खींचना चाहिए?
- A Both are same / दोनों समान हैं  
B Front curve deep than back / आगे की ओर गहरा वक्र  
C Back curve deep than front / पीछे की ओर गहरा वक्र  
D Both height different / दोनों की ऊंचाई अलग है



- 4 How the across chest is measure in kameez? / कमीज में छाती को कैसे मापा जाता है?
- A Chest line on Skye level / स्केई लेवल पर चेस्ट लाइन
  - B Chest line on arm hole middle / आर्म होल बीच पर छाती लाइन
  - C Chest round / छाती का गोल
  - D Shoulder to shoulder / कंधे से कंधा
- 5 How the master pattern of fitted kameez will be? / फिटेड कमीज का मास्टर पैटर्न कैसा होगा?
- A Including dart mark / डार्ट मार्क सहित
  - B Excluding dart mark / डार्ट मार्क को छोड़कर
  - C Including dart mark and allowance / जिसमें डार्ट मार्क और भत्ता शामिल है
  - D Excluding dart mark and allowance / डार्ट मार्क और भत्ते को छोड़कर
- 6 How the required fabric for basic kameez is calculated? / बुनियादी कमीज के लिए आवश्यक कपड़े की गणना कैसे की जाती है?
- A  $2 \times \text{length} + \text{allowance}$
  - B  $2 \times \text{length} + \text{sleeve length}$
  - C  $2 \times \text{length} + \text{sleeve length} + \text{allowance}$
  - D  $2 \times \text{length} + 2 \text{ sleeve length} + 10 \text{ cm}$
- 7 Which operation is done first in kameez construction? / कमीज निर्माण में कौन सा ऑपरेशन पहले किया जाता है?
- A Shoulder joining / कंधे से कंधा मिला कर
  - B Neck finishing / गर्दन की फिनिशिंग
  - C Sleeve attaching / आस्तीन का कोचिंग
  - D Slit stitching / टाँके लगाना

- 8 Which is the final operation in kameez construction? / कमीज निर्माण में अंतिम ऑपरेशन कौन सा है?
- A Sleeve hemming / आस्तीन का हेमिंग
  - B Front neck finish / सामने गर्दन खत्म
  - C Bottom hemming / निचला हेमिंग
  - D Back neck finishing / बैक नेक फिनिशिंग
- 9 Which part of fitted kameez has more dart? / फिटेटड कमीज के किस हिस्से में अधिक डार्ट होता है?
- A Sleeve / आस्तीन
  - B Back / बैक
  - C Front / सामने
  - D Bottom / तल
- 10 How the side slit is finished in kameez? / कैसे कमीज में साइड स्लिट समाप्त हो गया है?
- A Fold on wrong side / गलत तरफ मोड़ो
  - B Fold on right side / दाएं तरफ मोड़ो
  - C Fold any sides / किसी भी पक्ष को मोड़ो
  - D Cutting by pinking scissor / गुलाबी कैची से काटना
- 11 Which dart is used in kameez? / कमीज में किस डार्ट का उपयोग किया जाता है?
- A Half dart / आधा डार्ट

**Module 8 : Body Measurements and Pattern Making****मॉड्यूल 8 : शरीर का माप और पैटर्न बनाना****Level / स्तर : 1**

- 1 What is the actual height of human body? / मानव शरीर की वास्तविक ऊंचाई क्या है?  
A 9 1/2 heads / 9 1/2 हेड  
B 9 heads / 9 हेड  
C 8 1/2 heads / 8 1/2 हेड  
D 7 1/2 heads / 7 1/2 हेड
  
- 2 How many equal parts the body is divided? / शरीर को कितने बराबर भागों में बांटा गया है?  
A 6  
B 7  
C 8  
D 9
  
- 3 Which joints are found in spine ankle and wrist? / रीढ़ (स्पाइन), टखने और कलाई में कौन से जोड़ पाए जाते हैं?  
A Pivot joint / पिवाँट जोड़  
B Ball and socket joint / बॉल और सॉकेट जोड़  
C Hinge joint / हिन्ज जोड़  
D Gliding joint / ग्लाइडिंग जोड़

4 What is the name of figure? / आकृति (चित्र) का नाम क्या है?

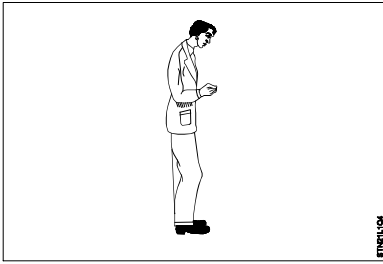

- A Tall and thin figure / लंबा और पतला फिगर  
B Corpulent figure / कॉर्पुलेंट (मूर्धन्य) आकृति  
C Short and stout figure / छोटी तथा तनी हुयी (स्टाउट) आकृति  
D Stooping figure / स्टूपिंग फिगर
- 5 Which figure seen in army? / सेना में कौन सी आकृति (फिगर) देखी जाती है?  
A Erect figure / सीधी  
B Tall and thin / लंबी और पतली  
C Square shoulder / चौकोर कंधे  
D Stooping figure / स्टूपिंग फिगर
- 6 Which figure due to abnormal growth in stomach area? / पेट के क्षेत्र में असामान्य वृद्धि के कारण कौन सी आकृति दिखती है?  
A Short and stout body / छोटा और तना हुआ शरीर  
B Semi corpulent figure / सेमी कॉर्पुलेंट (अर्द्ध-मूर्धन्य) आकृति  
C Corpulent figure / कॉर्पुलेंट (मूर्धन्य) आकृति  
D Stooping figure / स्टूपिंग फिगर
- 7 How to measure from nape to waist? / नेप से कमर तक कैसे मापें?  
A Dress length / ड्रेस की लंबाई  
B Natural waist length / प्राकृतिक कमर की लंबाई  
C Full length / पूरी लम्बाई  
D Chest length / छाती की लंबाई



13 What is the replica of the garment? / परिधान की प्रतिकृति क्या है?

A Pattern / पैटर्न

B Draft / ड्राफ्ट

C Layout / लेआउट

D Paper / पेपर

14 What are the short forms of measurements? / माप के संक्षिप्त रूप क्या हैं?

A Markings / मार्किंग

B Abbreviations / एब्रीविएशन

C Terms / टर्म

D Symbol keys / सिंबल की

15 Which mark is used in pattern for balance? / बैलेस के लिए पैटर्न में किस चिह्न का उपयोग किया जाता है?

A Cut / कट

B Notch / नॉच

C Marking / मार्किंग

D Lines / लाइन

16 What is the name of lay? / ले का नाम क्या है?

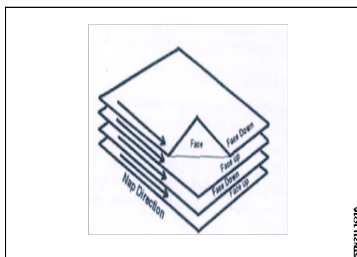

A Multiple lay / मल्टीपल ले

B Single pick lay / सिंगल पिक ले

C Stepped lay / स्टेप्ड ले

D Deficient lay / डिफीशिएन्ट ले

17 What is girth? / गर्थ क्या है?

A Top of the garment / वस्त्र का ऊपरी भाग

B Middle of the garment / वस्त्र का मध्य भाग

C Length of the garment / वस्त्र की लंबाई

D Width of the garment / वस्त्र की चौड़ाई

18 What indicates X? / X क्या दर्शाता है?

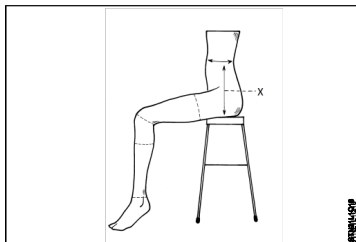

- A Round knee / गोल घुटना      B Round calf / गोल काफ  
C Round bottom / गोल बॉटम      D Body rise / शरीर का उठना

19 What is the name of pattern techniques? / पैटर्न तकनीकों का नाम क्या है?

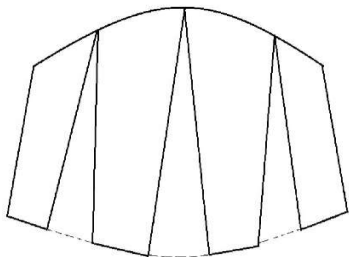

- A Slash and lap method / स्लैश और लैप विधि  
B Slash and spread method / स्लैश और स्प्रेड विधि  
C Drafting method / प्रारूपण विधि  
D Draping method / ड्रेपिंग विधि

20 What is tolerance? / टॉलरेंस क्या है?

- A Tight / तंग  
B Ease / आराम  
C Actual measurements / वास्तविक माप  
D Less than actual measurements / वास्तविक माप से कम

- 21 Which patterns is used for individual measurements? / व्यक्तिगत माप के लिए कौन से पैटर्न का उपयोग किया जाता है?
- A Commercial patterns / वाणिज्यिक पैटर्न
  - B Drafting patterns / प्रारूपण पैटर्न
  - C Flat patterns / सपाट पैटर्न
  - D Personal patterns / व्यक्तिगत पैटर्न

**Level / स्तर : 2**

- 1 Which joints are formed on the top of the thigh bone and shoulder? / जांघ की हड्डी और कंधे के शीर्ष पर कौन से जोड़ों का निर्माण होता है?
- A Sliding joint / स्लाइडिंग जोड़
  - B Hinge joint / हिन्ज जोड़
  - C Ball and socket joint / बॉल तथा सॉकेट जोड़
  - D Gliding joint / ग्लाइडिंग जोड़
- 2 Which type of figure width and height without any deformation? / चौड़ाई और ऊंचाई में बिना किसी विकृति वाली आकृति क्या कहलाती है?
- A Normal figure / सामान्य आकृति
  - B Abnormal figure / अपसामान्य आकृति
  - C Corpulent figure / कॉर्पुलेंट आकृति
  - D Stooping figure / स्टूपिंग फिगर
- 3 How to take around measurements? / चारों तरफ की माप कैसे लें?
- A Loose / ढीला रखकर
  - B From fullest part of the body / शरीर के पूर्ण भाग से
  - C Lowest / सबसे निचे से
  - D Normal / साधारण
- 4 What should be given in the pattern while constructing a garment? / परिधान बनाते समय पैटर्न में क्या दिया जाना चाहिए?
- A Tolerance / टॉलरेंस
  - B Scan Allowance / स्कैन भत्ता
  - C Looseness / ढिलाई
  - D Allowance / भत्ता





**Module 9 : Garment Designing and Pressing Technology****मॉड्यूल 9 : गारमेंट डिजाइनिंग और प्रेसिंग टेक्नोलॉजी****Level / स्तर : 1**

- 1 Which is used for pressing nap fabric? / नैप फैब्रिक को दबाने (प्रेस करने) के लिए किसका उपयोग किया जाता है?  
A Sleeve board / स्लीव बोर्ड                      B Needle board / नीडल बोर्ड  
C Ironing board / आयरनिंग बोर्ड              D Tailors form / दर्जी का फॉर्म
- 2 What is the uses of point presser? / पॉइंट प्रेसर का क्या उपयोग है?  
A Pressing curved seam / घुमावदार सीम दबाना  
B Pressing fabric / कपड़े को दबाना  
C Pressing narrow part / संकरा हिस्सा दबाना  
D Pressing a garment / एक परिधान दबाना
- 3 What is the name of pressing technology? / दबाने की तकनीक का क्या नाम है?



- A Steam iron / स्टीम आयरन
- B Electric iron / इलेक्ट्रिक आयरन
- C Electric steam iron / इलेक्ट्रिक स्टीम आयरन
- D Mini boiler / मिनी बॉयलर

- 4 What is the process of cutting unnecessary thread? / अनावश्यक धागे को काटने की प्रक्रिया क्या कहलाती है?
- A Ironing / इस्त्री  
B Trimming / ट्रिमिंग  
C Pressing / प्रेसिंग  
D Grading / ग्रेडिंग
- 5 What is the purpose of drafting? / ड्राफ्टिंग (आलेखन) का उद्देश्य क्या है?
- A To correct width / चौड़ाई को सही करना  
B To correct patterns / पैटर्न को सही करना  
C To correct fitting / फिटिंग को सही करना  
D To correct measurements / माप सही करना
- 6 Which seam is stitched in a saree petticoat? / साड़ी पेटीकोट में कौन सी सीम सिली जाती है?
- A Plain seam / सादी सीम  
B Flat seam / फ्लैट सीम  
C French seam / फ्रेंच सीम  
D Top stitched seam / टॉप स्तिच्ड सीम
- 7 Which garment is worn inside a saree? / साड़ी के अंदर कौन सा परिधान पहना जाता है?
- A Saree Petticoat / साड़ी पेटीकोट  
B Baby chemise / बच्चे की कमीज़  
C Ladies blouse / महिलाओं का ब्लाउज  
D Top / टॉप
- 8 Which casing is used for a saree petticoat? / साड़ी पेटीकोट के लिए किस आवरण (केसिंग) का उपयोग किया जाता है?
- A Plackets / प्लैकेट  
B Pleated frill / प्लीटेड फ्रिल  
C Applied casing / एप्लाइड केसिंग (लागू आवरण)  
D Cross grains / क्रॉस ग्रेन

9 Which garment is narrow at the waist and broad at the bottom? / कौन स परिधान कमर पर संकीर्ण तथा निचे चौड़ा होता है?

- A Saree petticoat / साड़ी पेटीकोट      B Gents shirt / जेंट्स शर्ट  
C Churidhar / चूड़ीदार                      D Pyjama / पजामा

10 What is the name of pressing equipment? / प्रेसिंग (दबाने वाले) उपकरण का नाम क्या है?

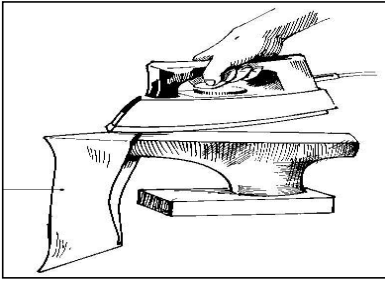

- A Tailor's ham / दर्जी का हैम  
B Point presser / पॉइंट प्रेसर  
C Ironing board / आयरनिंग बोर्ड (इस्त्री करने का बोर्ड)  
D Needle board / नीडल बोर्ड

11 What is the purpose of electric steam iron? / इलेक्ट्रिक स्टीम आयरन का उद्देश्य क्या है?

- A Commercial / व्यावसायिक                      B Manual / मैनुअल  
C Industries / इंडस्ट्रीज (उद्योग)                      D Commonly / सामान्य

12 What is the purpose of pressing? / प्रेसिंग का उद्देश्य क्या है?

- A Remove wrinkles / झुर्रियों (रिंकल) को दूर करना  
B Make creases / क्रीज बनाना  
C Steam iron / स्टीम आयरन  
D Press dry / प्रेस ड्राई

- 13 What is the process of planning the usage of page? / पृष्ठ के उपयोग की योजना बनाने की प्रक्रिया क्या है?
- A Sketch planning / स्केच योजना      B Page planning / पृष्ठ योजना (पेज प्लानिंग)  
 C Page designing / पेज डिज़ाइनिंग      D Sketch designing / स्केच डिज़ाइनिंग
- 14 What is wet pressing? / गीली प्रेसिंग क्या है?
- A Pressing is done with the help of iron board / लोहे के बोर्ड की मदद से प्रेसिंग की जाती है  
 B Pressing is done with the help of sprinkling water / पानी को छिड़कने की सहायता से प्रेसिंग की जाती है  
 C Pressing is done with the help of pressing cloth / प्रेस को कपड़े की सहायता से प्रेसिंग की जाती है  
 D Pressing is done without sprinkling water / पानी को छिड़कने के बिना प्रेसिंग की जाती है
- 15 Which type of pressing is used for woollen fabrics? / ऊनी कपड़ों के लिए किस प्रकार की प्रेसिंग का उपयोग किया जाता है?
- A Dry pressing / सूखी प्रेसिंग  
 B Pressing with sleeve board / स्लीव बोर्ड के साथ प्रेसिंग  
 C Wet pressing / गीली प्रेसिंग  
 D Pressing with ironing table / आयरनिंग टेबल (इस्त्री तालिका) के साथ प्रेसिंग
- 16 Which is finishing group? / कौन फिनिशिंग ग्रुप है?
- A Folding, Trimming and ironing / फोल्डिंग, ट्रिमिंग और आयरनिंग (इस्त्री करना)  
 B Packing, ironing and laundering / पैकिंग, आयरनिंग और लॉन्ड्रिंग  
 C Laundering, pressing and trimming / लॉन्ड्रिंग, प्रेसिंग और ट्रिमिंग  
 D Pressing, trimming and packing / प्रेसिंग, ट्रिमिंग और पैकिंग

- 17 Which type of pressing can be done with the help of damp cloth? / नम कपड़े की सहायता से किस प्रकार की प्रेसिंग की जा सकती है?
- A Wet pressing / गीली प्रेसिंग      B Dry pressing / सूखी प्रेसिंग  
C Under pressing / अंडर प्रेसिंग      D Top pressing / टॉप प्रेसिंग
- 18 Which type of wall designs suitable for kids readymade show rooms? / बच्चों के रेडीमेड शो रूम के लिए किस प्रकार की दीवार डिज़ाइन उपयुक्त है?
- A Cartoon designs / कार्टून डिज़ाइन      B Flower designs / फूलों की डिज़ाइन  
C Men's dresses / पुरुषों के कपड़े      D Plain walls / सादी दीवारें
- 19 Which mirror used in trial room? / ट्रायल रूम में किस दर्पण का उपयोग किया जाता है?
- A Larger mirror / बड़ा दर्पण      B Cheap mirror / सस्ता दर्पण  
C Warped mirror / वार्पर दर्पण      D Bowed mirror / झुका हुआ दर्पण
- 20 How many mirrors is used in trial room? / ट्रायल रूम में कितने दर्पण का उपयोग किया जाता है?
- A 4 / चार      B 3 / तीन  
C 2 / दो      D 1 / एक
- 21 What is the size of a dressing room? / ड्रेसिंग रूम का आकार क्या होता है?
- A 2.4 x 1.6 m      B 3.4 x 1.6m  
C 4.4 x 1.6m      D 5.4 x 1.6m
- 22 What is the purpose of trial room? / ट्रायलरूम का उद्देश्य क्या है?
- A To clothes can be changed / कपड़े बदले जा सकते हैं  
B To check how clothes fit / यह जांचने के लिए कि कपड़े कैसे फिट होते हैं  
C To locking provision / लॉक करने के लिए प्रावधान  
D To take some rest / कुछ आराम करने के लिए



28 What is the name of process? / प्रक्रिया का नाम क्या है?

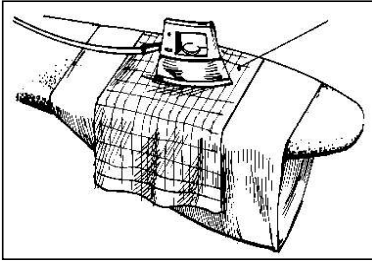

A Pressing / प्रेसिंग

B Wet pressing / गीली प्रेसिंग

C Under pressing / अंडर प्रेसिंग

D Top pressing / टॉप प्रेसिंग

### Level / स्तर : 2

1 What is the name for press the garment during operation? / ऑपरेशन के दौरान परिधान को प्रेस करना क्या कहलाता है?

A Top pressing / टॉप प्रेसिंग

B After pressing / आफ्टर प्रेसिंग

C Trimming / ट्रिमिंग

D Under pressing / अंडर प्रेसिंग

2 Which process done after steam and pressure to garment? / भाप और दबाव के बाद कौन सी प्रक्रिया परिधान के लिए की जाती है?

A Trimming / ट्रिमिंग

B Checking / चेकिंग

C Folding / फोल्डिंग

D Drying / ड्राइंग

3 How to fold the fabric for saree petticoat cutting? / साड़ी पेट्टीकोट काटने के लिए कपड़े को कैसे मोड़ते हैं?

A Single fold / सिंगल फोल्ड

B Double fold / डबल फोल्ड

C Multiple layer / मल्टीपल लेयर

D Single layer / सिंगल लेयर



- 4 How to calculate the length of saree petticoat? / साड़ी पेटीकोट की लंबाई की गणना कैसे करें?
- A Two length / दो लंबाई                      B Two length + 10 / दो लंबाई + 10  
 C Two length + 15 / दो लंबाई + 15      D Two length + 25 / दो लंबाई + 25
- 5 How to estimate the fabric for saree petticoat? / साड़ी पेटीकोट के लिए फैब्रिक का अनुमान कैसे लगायें?
- A Length wise / लंबाई वार  
 B Cross wise / क्रॉस वार  
 C Width wise and length wise / चौड़ाई वार और लंबाई वार  
 D Bias length / बायस लेंथ
- 6 Which material is suitable for saree petticoat? / साड़ी पेटीकोट के लिए कौन सा मटेरियल उपयुक्त है?
- A Poplin / पाँपलीन कपड़ा                      B Linen / लिनन  
 C Cambric / कैम्ब्रिक                              D Cotton / कॉटन
- 7 How to press and fold a saree petticoat? / साड़ी पेटीकोट को कैसे प्रेस करें एवं मोड़ें?
- A Length wise 1/4th of width wise / दसवीं वार 1 / 4th चौड़ी वार की  
 B Width wise 1/3rd of length wise / चौड़ाई वार 1 / 3rd लंबाई की वार  
 C Width wise 1/4th of cross wise / चौड़ाई वार 1/4 वीं क्रॉस वार की  
 D Both sides seam folds / दोनों पक्ष सिलवटों को सिल देते हैं
- 8 Which garment waist line is finished with casing for inserting tape? / कौन से परिधान की वेस्ट लाइन टेप डालने के लिए केसिंग (आवरण) के साथ फिनिश की जाती है?
- A A line frock / ए लाइन फ्रॉक                      B Belted trousers / बेल्टेड ट्राऊज़र्स  
 C Pleated skirt / प्लीटेड स्कर्ट                      D Saree petticoat / साड़ी पेटीकोट



- 15 What are two types of pressing? / प्रेसिंग के दो प्रकार क्या हैं?
- A Simple pressing and automatic pressing / साधारण प्रेसिंग और स्वचालित प्रेसिंग
- B Dry pressing and automatic pressing / ड्राई प्रेसिंग और ऑटोमैटिक प्रेसिंग
- C Dry pressing and wet pressing / ड्राई प्रेसिंग और गीली प्रेसिंग
- D Damp pressing and wet pressing / नमी प्रेसिंग और गीली प्रेसिंग
- 16 What factors are involved in pressing? / प्रेसिंग में कौन से कारक शामिल हैं?
- A Heat, stitching and shrinking / ऊष्मा (गर्मी), सिलाई और सिकुड़न
- B Heat, Pressure and humidity / ऊष्मा, दबाव और आर्द्रता
- C Heat, shrinking and sharpening / ऊष्मा, सिकुड़न और शार्पनिंग (तेज)
- D Pressure, heat and shrinking / दबाव, ऊष्मा और सिकुड़न
- 17 Which process is used to sharpen the creases from the garment? / परिधान से क्रीज़ को तेज (शार्प) करने के लिए किस प्रक्रिया का उपयोग किया जाता है?
- A Drafting / ड्राफ्टिंग
- B Cutting / कटिंग
- C Pressing / प्रेसिंग
- D Sewing / सिलाई
- 18 Which process is to remove creases while sewing? / सिलाई करते समय क्रीज़ को हटाने के लिए कौन सी प्रक्रिया है?
- A Trimming / ट्रिमिंग
- B Pressing / प्रेसिंग
- C Folding / फोल्डिंग (तह करना)
- D Packing / पैकिंग
- 19 Which colour can add to the feeling of a dressing room as a dark and dingy place? / कौन सा रंग एक ड्रेसिंग रूम की भावना को अंधेरे और सुस्त स्थान के रूप में जोड़ सकता है?
- A Brown / भूरा
- B Orange / नारंगी
- C Blue / नीला
- D White / सफेद

- 20 What kind of effects can a fitting room have on a person trying on clothes? / कपड़े ट्राय करने वाले व्यक्ति पर फिटिंग रूम का क्या प्रभाव हो सकता है?
- A Harsh lighting / हार्श (कठोर) प्रकाश      B Bad mirror / बुरा दर्पण  
C Odd colour / अजीब रंग      D Day light / दिन की रोशनी
- 21 What is the new type of trial room in the modern world? / आधुनिक दुनिया में नए प्रकार का ट्रायल रूम क्या है?
- A Communal changing room / सांप्रदायिक परिवर्तन कक्ष (कम्युनल चेंजिंग रूम)  
B Automated trial room / स्वचालित परीक्षण कक्ष (ऑटोमेटिड ट्रायल रूम)  
C Green trial room / ग्रीन ट्रायल रूम  
D Virtual trial room / आभासी परीक्षण कक्ष (वर्चुअल ट्रायल रूम)
- 22 Which room, a person tries on clothes? / कौन से कमरे में एक व्यक्ति कपड़े ट्राय करता है?
- A Locker room / लॉकर रूम      B Changing room / चेंजिंग रूम  
C Green room / ग्रीन रूम      D Trial room / ट्रायल रूम
- 23 Why fitting room is so important in garments retail show rooms? / परिधान (कपड़ों) के रिटेल शो रूम में फिटिंग रूम इतना महत्वपूर्ण क्यों है?
- A Increasing sales / बिक्री बढ़ाता है  
B Decreasing sales / बिक्री घटाता है  
C Demotivating sales / बिक्री को हतोत्साहित करता है  
D Source of opportunity / अवसर का स्रोत है
- 24 What is to be done after making a garment? / परिधान (कपड़ा) बनाने के बाद क्या करते हैं?
- A Finishing / फिनिशिंग (परिष्करण)      B Folding / फोल्डिंग (तह)  
C Ironing / आयरनिंग (इस्त्री)      D Pressing / प्रेसिंग

25 Which process to apply creases where necessary? / जहां आवश्यक हो, वहां क्रीज़ बनाने के लिए कौन सी प्रक्रिया है?

A Pressing / प्रेसिंग

B Ironing / आयरनिंग

C Fusing / फुशिंग

D Drying / ड्राइंग

26 Which operation can hide a faults? / कौन सा ऑपरेशन एक दोष छिपा सकता है?

A Ironing / आयरनिंग (इस्त्री)

B Pressing / प्रेसिंग

C Fusing / फुशिंग

D Shaping / शेपिंग (आकार देना)

**Module 10 : Mass Production****मॉड्यूल 10 : बड़े पैमाने पर उत्पादन****Level / स्तर : 1**

- 1 Which process used after marking? / अंकन (मार्किंग) के बाद किस प्रक्रिया का उपयोग किया जाता है?  
A Cutting / कटिंग  
B Numbering / नंबरिंग  
C Pattern layout / पैटर्न लेआउट  
D Spreading / प्रसार (स्प्रेडिंग)
- 2 Which machines are having high accuracy? / कौन सी मशीनों में उच्च सटीकता हैं?  
A Straight knife cutting machine / स्ट्रेट नाइफ कटिंग मशीन  
B Round knife cutting machine / राउंड नाइफ कटिंग मशीन  
C Band knife cutting machine / बैंड नाइफ कटिंग मशीन  
D Die cutter / ड्राई कटर
- 3 What is the name of fusing machine? / फ्यूजिंग मशीन का नाम क्या है?

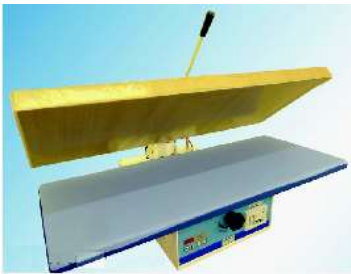

- A Continuous fusing machine / निरंतर फ्यूजिंग मशीन
- B Steam press fusing machine / स्टीम प्रेस फ्यूजिंग मशीन
- C Vertical action model / वर्टिकल एक्शन मॉडल
- D Scissor action model / सीज़र एक्शन मॉडल

4 What is the name of the machine? / मशीन का नाम क्या है?



- A Button hold machine / बटन होल्ड मशीन
  - B Double needle machine / डबल नीडल मशीन
  - C Zig-Zag machine / जिग-ज़ैग मशीन
  - D Button machine / बटन मशीन
- 5 Which machine is used for producing decorative stitches in hand kerchiefs and other hems? / किस मशीन का उपयोग रूमाल और अन्य हेम में सजावटी टांके लगाने के लिए किया जाता है?
- A Flat lock machine / फ्लैट लॉक मशीन
  - B Over lock machine / ओवर लॉक मशीन
  - C Zig-Zag machine / जिग-ज़ैग मशीन
  - D Lock stitch machine / लॉक स्टिच मशीन
- 6 What is the appearance of zig-zag stitching is very closely? / बहुत पास से देखने पर जिग-ज़ैग सिलाई की दिखावट कैसी होती है?
- A Satin stitch / साटन सिलाई
  - B Flat stitch / फ्लैट सिलाई
  - C Blanket stitch / ब्लैंकेट सिलाई
  - D Chain stitch / चैन सिलाई

7 What is the name of the machine? / मशीन का नाम क्या है?



- A Bar tack machine / बार टैक मशीन
- B Zig-zag machine / ज़िग-ज़ैग मशीन
- C Over lock machine / ओवर लॉक मशीन
- D Feed of arm machine / फीड ऑफ आर्म मशीन

8 What is the name of part X? / भाग X का क्या नाम है?

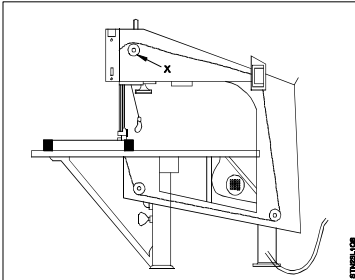

- A Motor / मोटर
- B Pulley / पुली
- C Stand / स्टैंड
- D Handle / हैंडल



## Level / स्तर : 2

- 1 Why cut components have been given serial numbers? / कट घटकों को सीरियल नंबर क्यों दिया जाता है?
  - A To avoid design variation / डिजाइन भिन्नता से बचने के लिए
  - B To avoid shade variation / छाया (शेड) भिन्नता से बचने के लिए
  - C To avoid size variation / आकार भिन्नता से बचने के लिए
  - D To avoid pattern variation / पैटर्न भिन्नता से बचने के लिए
- 2 Which machine is stable and fabric is movable? / कौन सी मशीन स्थिर होती है और फैब्रिक गतिमान रहता है?
  - A Band knife cutting machine / बैंड नाइफ कटिंग मशीन
  - B Straight knife cutting machine / स्ट्रेट नाइफ कटिंग मशीन
  - C Roller knife cutting machine / रोलर नाइफ कटिंग मशीन
  - D Die cutting machine / डाई कटिंग मशीन
- 3 Which machine is difficult to adjust the steam temperature, pressure and timings? / किस मशीन में भाप का तापमान, दबाव और समय को समायोजित करना मुश्किल होता है?
  - A Flatbed fusing machine / फ्लैट बेड फ्यूजिंग मशीन
  - B Continuous fusing machine / निरंतर फ्यूजिंग मशीन
  - C Steam press fusing machine / स्टीम प्रेस फ्यूजिंग मशीन
  - D Vertical action model fusing machine / वर्टिकल एक्शन मॉडल फ्यूजिंग मशीन
- 4 Which machine is used for first stitching and then a blade is used to cut the centre portion? / कौन सी मशीन पहले सिलाई करती है और फिर एक ब्लेड से केंद्र के हिस्से को काट दिया जाता है?
  - A Button machine / बटन मशीन
  - B Over lock machine / ओवर लॉक मशीन
  - C Button hole machine / बटन होल मशीन
  - D Double needle machine / डबल नीडल मशीन

- 5 Which machine is used for stitching the edge of pockets, flaps, belt carrier? / पॉकेट्स के किनारों,, फ्लैप्स, बेल्ट कैरियर की सिलाई के लिए किस मशीन का उपयोग किया जाता है?
- A Bar tacking machine / बार टैकिंग मशीन
  - B Feed of arm machine / फीड ऑफ आर्म मशीन
  - C Double needle machine / डबल नीडल मशीन
  - D Zig-zag stitch / ज़िग-ज़ैग सिलाई

**Module 11 : Construction of Ladies wear**

**मॉड्यूल 11 : महिलाओं के वस्त्र का निर्माण**

**Level / स्तर : 1**

- 1 How many cut components of ladies top with collar? / महिलाओं के कॉलर वाले टॉप पर कितने कट कॉम्पोनेन्ट होते हैं?  
A 7  
B 8  
C 9  
D 10
- 2 Which garment can be worn with ladies pants or skirts? / कौन सा परिधान महिलाओं के पैट या स्कर्ट के साथ पहना जा सकता है?  
A Gents shirt / जेंट्स शर्ट  
B Kurtis / कुर्ती  
C Jhabla / झबला  
D Top / टॉप
- 3 What is the name of Ladies Top? / लेडीज़ टॉप का नाम क्या है?

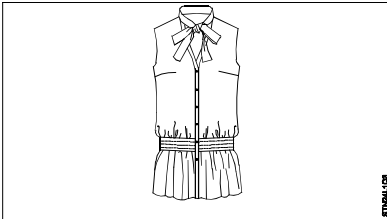

- A Blouse with bow collar / बो कॉलर वाला ब्लाउज़
- B Halter smocked blouse / हाल्टर स्मोक्ड ब्लाउज़
- C Top with decorative piping / सजावटी पाइपिंग वाला टॉप
- D Different button with belt top / बेल्ट टॉप के साथ विभिन्न बटन



9 What is the name of garment? / परिधान का नाम क्या है?

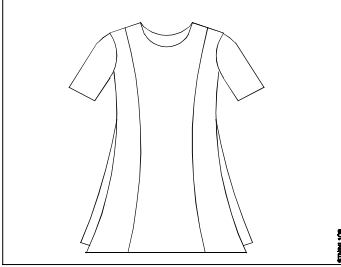

- A Overlap kameez / ओवरलैप कमीज़
- B Umbrella kameez / अम्ब्रेला कमीज़
- C French dart kameez / फ्रेंच डार्ट कमीज़
- D Princess line kameez / प्रिंसेस लाइन कमीज़

10 What is the name of the sleeve? / स्लीव (आस्तीन) का नाम क्या है?

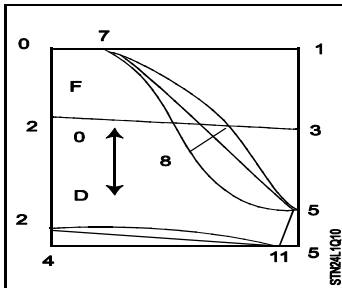

- A Puff sleeve / पफ स्लीव (आस्तीन)
- B Plain sleeve / सादी स्लीव (आस्तीन)
- C Bell sleeve / बैल स्लीव (आस्तीन)
- D Leg-o-mutton sleeve / लैग-ओ-मटन स्लीव (आस्तीन)

11 What is the name of the garment? / परिधान का नाम क्या है?



- A Overlap kameez / ओवरलैप कमीज़
- B Princess line kameez / प्रिंसेस लाइन कमीज़
- C Umbrella kameez / अम्ब्रेला कमीज़
- D Contour dart kameez / कंटूर डार्ट कमीज़

12 What is the name of garment? / परिधान का नाम क्या है?



- A Strap nighty / स्ट्रैप नाईटी
- B Two piece nighty / टू पीस नाईटी
- C Bell sleeve nighty / बैल स्लीव नाईटी
- D Overlap nighty / ओवरलैप नाईटी

13 Which is comfortable house wear? / घर में पहना जाने वाला आरामदायक वस्त्र है?

- A Nighty / नाईटी
- B House coat / हाउस कोट
- C Kurtis / कुर्ती
- D Kameez / कमीज़

14 Which part of the house coat is dart placed / हाउस कोट के किस भाग में डार्ट रखा होता है?

- A Shoulder part / कंधे के भाग पर      B Arm hole part / आर्म होल के भाग पर  
C Side part / साइड वाले भाग पर      D Open part / खुले भाग पर

15 What is the name of garment? / परिधान का नाम क्या है?



- A Center open nighty / सेंटर ओपन नाईटी  
B Bell sleeve night wear / बैल स्लीव नाईट वियर  
C Two piece night wear / टू पीस नाइट वियर  
D Overlap nighty / ओवरलैप नाईटी

16 How many cut components are there in basic nighty? / मूल नाईटी में कितने कट कॉम्पोनेन्ट होते हैं?

- A 9      B 10  
C 11      D 12

17 Which garments is worn at bed time? / बिस्तर के समय कौन से वस्त्र पहने जाते हैं?

- A Night suit / नाईट सूट  
B Jump suit / जम्प सूट  
C Sun suit / सन सूट  
D Combination suit / कॉम्बिनेशन (संयोजन) सूट

18 What is the name of sleeve marked as X? / X के रूप अंकित स्लीव (आस्तीन) का नाम क्या है?

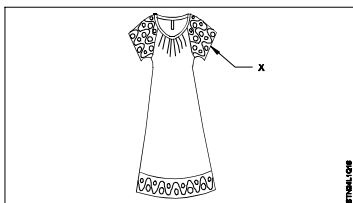

- A Set-in-sleeve / सेट-इन-स्लीव      B Plain sleeve / सादी स्लीव  
C Raglan sleeve / रैग्लान स्लीव      D Kimono sleeve / किमोनो स्लीव

19 How many cut components are there in churidar pyjama? / चूड़ीदार पायजामा में कितने कट कॉम्पोनेन्ट होते हैं?

- A 2      B 3  
C 4      D 6

20 Which type of garment has more length if compare to traditional salwar length? / यदि पारंपरिक सलवार की लंबाई से तुलना की जाये, तो किस प्रकार के परिधान की लंबाई अधिक होती है?

- A Churidar / चूड़ीदार      B Parallels / पैरेलल  
C Dhoties / धोती      D Aligarh / अलीगढ़

21 What is the name of the salwar? / सलवार का नाम क्या है?

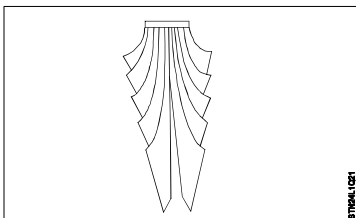

- A Dhoti salwar / धोती सलवार      B Parallel salwar / पैरेलल सलवार  
C Patiala salwar / पटियाला सलवार      D Palazzo salwar / पलाज़ो सलवार



22 Which formula is applied for churidar from X and Y? / X और Y से चूड़ीदार के लिए कौन सा फॉर्मूला लागू होता है?

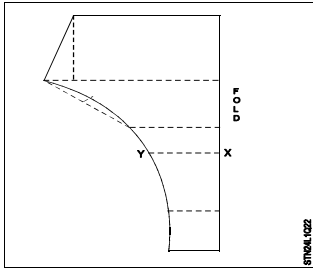

A  $H/2$

B  $RK/2$

C  $RC/2$

D  $RB/2$

23 Which is Indian traditional costume by women's? / महिला द्वारा पहनी जाने वाली भारतीय पारंपरिक पोशाक कौन सी है?

A Salwar-Kameez / सलवार-कमीज़

B Pyjama -kurtis / पजामा-कुर्ती

C Skirt - Tops / स्कर्ट - टॉप

D Sari -Blouse / साड़ी-ब्लाउज़

24 What is the name of sari blouse? / साड़ी ब्लाउज़ का नाम क्या है?

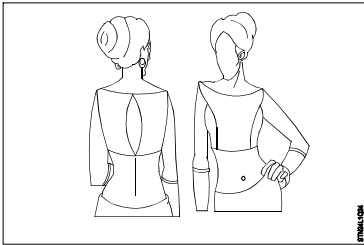

A Tie up blouse / टाई अप ब्लाउज़

B Drop down V blouse / ड्रॉप डाउन V ब्लाउज़

C Boat neck blouse / बोट नेक ब्लाउज़

D Halter neck blouse / हाल्टर नेक ब्लाउज़

25 Which is related to apex point? / अपैक्स पॉइंट (शीर्ष बिंदु) का संबंध किससे है?

- A Waist / कमर  
B Chest / छाती  
C Neck / गरदन  
D Hip / कूल्हा

26 Which fasteners used in sari-blouse? / साड़ी-ब्लाउज़ में किस फास्टर (बंधक) का उपयोग किया जाता है?

- A Velcro / वेल्क्रो  
B Press button / प्रेस बटन  
C Double hook / डबल हुक  
D Hook and eye / हुक और आई

27 Which placket used for sari blouse? / साड़ी ब्लाउज़ के लिए किस प्लैकेट का उपयोग किया जाता है?

- A Two piece placket / टू पीस प्लैकेट  
B Italian placket / इटालियन प्लैकेट  
C Continuous placket / कंटीन्यूअस प्लैकेट  
D Falls and extended placket / फॉल्स और विस्तारित प्लैकेट

28 Which blouse is worn in northern India? / उत्तरी भारत में कौन सा ब्लाउज़ पहना जाता है?

- A Plain blouse / सादा ब्लाउज़  
B Ordinary blouse / साधारण ब्लाउज़  
C Choli blouse / चोली ब्लाउज़  
D Katori blouse / कटोरी ब्लाउज़

29 What is the name of garment? / परिधान का नाम क्या है?

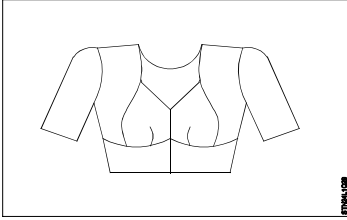

- A Plain blouse / सादा ब्लाउज़
- B Choli blouse / चोली ब्लाउज़
- C Princess blouse / प्रिसेस ब्लाउज़
- D Semi katori blouse / अर्ध कटोरी ब्लाउज़

**Level / स्तर : 2**

- 1 Which seam is used for joining the shoulder line in ladies top? / महिलाओं के टॉप में कंधे की रेखा से जुड़ने के लिए किस सीम का उपयोग किया जाता है?
  - A Plain seam / सादी सीम
  - B French seam / फ्रेंच सीम
  - C Run and machine seam / रन तथा मशीन सीम
  - D Flat and fell seam / फ्लैट तथा फैल सीम
- 2 Which measurement is must for drafting ladies kurtis? / लेडीज़ कुर्तियों की ड्राफ्टिंग के लिए कौन सी माप आवश्यक है?
  - A Neck / नैक (गरदन)
  - B Chest / चेस्ट (छाती)
  - C Across chest / अक्रॉस चेस्ट (छाती के पार)
  - D Across back / अक्रॉस बैक
- 3 How much length of fabric is required for the kurtis size of 105 cm? / 105 cm के कुर्तियों के आकार के लिए कपड़े की कितनी लंबाई आवश्यक है?
  - A 2.60 cm length x 0.90 cm width
  - B 3.20 cm length x 0.90 cm width
  - C 4.20 cm length x 0.90 cm width
  - D 4.60 cm length x 0.90 cm width

- 4 Which measurement marked from part X and Y? / भाग X और Y से कौन सा माप चिह्नित है?

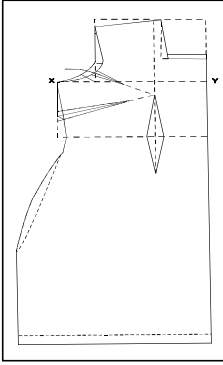

- A Shoulder / कंधा  
 B Chest / छाती  
 C Waist / कमर  
 D Hip / कूल्हा
- 5 What is purpose of godet in a garment? / एक परिधान में गोडेट का उद्देश्य क्या है?
- A Ease / ईज़ (आसानी)  
 B Flares / फ्लेयर्स  
 C Fitting / फिटिंग  
 D Tolerance / टॉलरेंस
- 6 Which kameez a line is cut from the shoulder over the bust till the bottom? / किस कमीज़ में कंधे से एक रेखा (लाइन) बस्ट के ऊपर से नीचे तक काटी जाती है?
- A Godet kameez / गोडेट कमीज़  
 B Princess kameez / प्रिंसेस कमीज़  
 C Umbrella kameez / अम्ब्रेला कमीज़  
 D Overlap kameez / ओवरलैप कमीज़

7 Which formula applied from X to Y? / X से Y में कौन सा सूत्र लागू होता है?

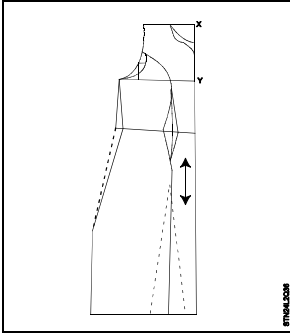

A Bust (B/4)

B Bust (B/12)

C Bust (B/24)

D Bust B/36

8 Which pocket is applicable in waist line for house coat? / हाउस कोट के लिए कौन सी जेब वेस्ट लाइन में लागू होती है?

A In-seam pocket / इन-सीम पॉकेट

B Hip pocket / हिप पॉकेट

C Patch pocket / पैच पॉकेट

D Slant pocket / स्लैट पॉकेट

9 Which collar is cut as an extension of the house coat front? / हाउस कोट फ्रंट के विस्तार के रूप में किस कॉलर को काटा जाता है?

A Peter-pan collar / पीटर-पैन कॉलर

B Stand collar / स्टैंड कॉलर

C Rolled collar / रोल्ड कॉलर

D Shawl collar / शॉल कॉलर

10 Which types of dart applied for house coat? / हाउस कोट के लिए किस प्रकार का डार्ट लगाया जाता है?

A Half dart / हाफ (अर्द्ध) डार्ट

B Full dart / फुल (पूर्ण) डार्ट

C Cut dart / कट डार्ट

D Contour dart / कंटूर डार्ट

11 Calculate the measurement for night suit from marked X and Y? / चिह्नित X और Y से नाइट सूट के लिए माप की गणना करें?

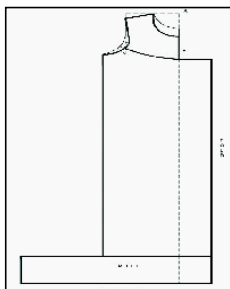

- A  $B/4 - 2.5 \text{ cm}$                       B  $B/8 - 2.5 \text{ cm}$   
 C  $B/12 + 2.5 \text{ cm}$                       D  $B/36 + 2.5 \text{ cm}$

12 How to prepare frill for nighty? / नाईटी के लिए फ्रिल कैसे तैयार करें?

- A By binding / बांध कर (बाइन्डिंग)  
 B By shirring / शिरिंग करके  
 C By gathering / इकट्ठा करके (गैदरिंग)  
 D By piping / पाइपिंग द्वारा

13 Calculate required fabric for the length 105 cm size umbrella with yoke style kameez. / योक स्टाइल कमीज़ के साथ 105 cm लम्बाई के अम्ब्रेला के लिए आवश्यक कपड़े (फैब्रिक) की गणना करें?

- A 3.80 mtrs                      B 4.00 mtrs  
 C 4.20 mtrs                      D 4.40 mtrs

14 Why churidar pyjama is cut on bias? / चूड़ीदार पायजामा बायस पर क्यों काटा जाता है?

- A For style / स्टाइल के लिए                      B For fitting / फिटिंग के लिए  
 C For stretchy / खिंचाव (स्ट्रेची) के लिए                      D For lengthy / लम्बाई के लिए

15 Which blouse is prepared without plackets? / कौन से ब्लाउज़ बिना प्लैकेट के तैयार किया जाता है?

- A Katori blouse / कटोरी ब्लाउज़      B Plain blouse / सादा ब्लाउज़  
C Knotted blouse / नॉटिड ब्लाउज़      D Choli blouse / चोली ब्लाउज़

16 Which tops worn by women covering the body from neck/shoulder and more or less to the waist line? / महिलाओं द्वारा पहना जाने वाला कौन सा टॉप गर्दन/कंधे से शरीर को ढकने वाला एवं कमोबेश कमर लाइन तक होता है?

- A Suits / सूट      B Kameez / कमीज  
C Kurtis / कुर्ती      D Sari -Blouse / साड़ी-ब्लाउज़

17 Which plays an important role in blouse? / कौन सा ब्लाउज़ में एक महत्वपूर्ण भूमिका निभाता है?

- A Darts / डार्ट      B Pleats / प्लीट  
C Tucks / टक्स      D Gathers / गैदर (चुन्ट)

18 How to calculate materials required for stitching ladies blouse? / लेडीज़ ब्लाउज़ सिलने के लिए आवश्यक सामग्रियों की गणना कैसे करते हैं?

- A  $2 \text{ Length} + 1 \text{ sleeve length}$       B  $2 \text{ Length} + 2 \text{ sleeve length}$   
C  $1 \text{ Length} + 2 \text{ sleeve length}$       D  $1 \text{ Length} + 1 \text{ sleeve length}$

19 Which blouse is stitched without dart instead the front bodice? / सामने की चोली के बजाय डार्ट के बिना कौन सा ब्लाउज़ सिला जाता है?

- A Katori blouse / कटोरी ब्लाउज़  
B Plain blouse / सादा ब्लाउज़  
C Semi katori blouse / अर्ध कटोरी ब्लाउज़  
D Cut-Choli blouse / कट-चोली ब्लाउज़





3 What is the name of garment? / परिधान का नाम क्या है?

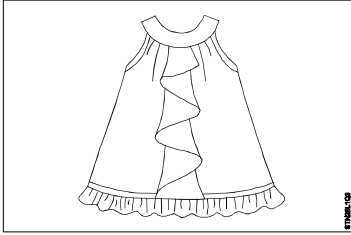

- A Plain frock / सादा फ्रॉक  
B Halter neck frock / हॉल्टर नैक फ्रॉक  
C Decorative strap frock / सजावटी स्ट्रैप फ्रॉक  
D Frock with peter-pan collar / पीटर-पैन कॉलर के साथ फ्रॉक
- 4 Which tuck is used for jhabla at shoulder? / झबला के कंधे पर किस टक का प्रयोग किया जाता है?  
A Pin tuck / पिन टक  
B Group tuck / समूह टक  
C Shell tuck / शेल टक  
D Released tuck / रिलीज़्ड टक
- 5 Which fasteners preferred for back open jhablas? / पीछे से खुले हुए झबलों के लिए कौन से फास्टरों (बन्धक) को प्राथमिकता दी जाती है?  
A Tapes / टेप  
B Hooks / हुक्स  
C Press studs / प्रेस स्टड  
D Fabric made ropes / कपड़े की रस्सी
- 6 Which type of neck finishing? / किस प्रकार की नैक फिनिशिंग है?

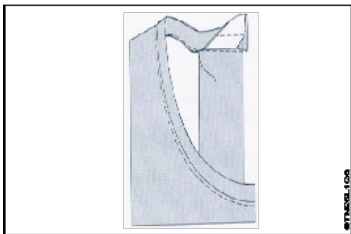

- A Piping / पाइपिंग  
B Facing / फेसिंग  
C Binding / बाइंडिंग  
D Hemming / हेमिंग

7 What is the name of the stitch? / सिलाई (स्टिच) का नाम क्या है?

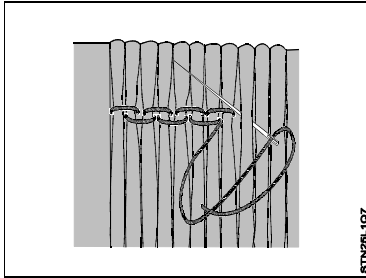

- A Chain stitch / चेन स्टिच                      B Cable stitch / केबल स्टिच  
 C Back stitch / बैक स्टिच                      D Stem stitch / स्टेम स्टिच

8 What is the name of layout for baby set? / बेबी सेट के लिए लेआउट का नाम क्या है?

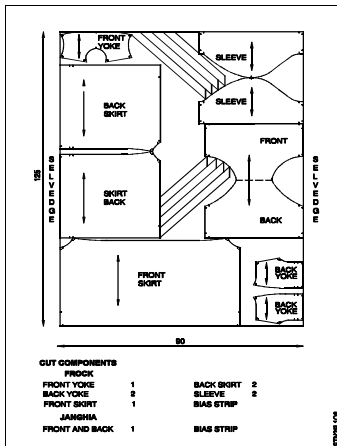

- A Length wise layout / लंबाई वार लेआउट  
 B Width wise layout / चौड़ाई वार लेआउट  
 C One way layout / वन वे लेआउट  
 D Open layout / खुला लेआउट

9 Which measurement is used for jangia? / जांघिया के लिए किस माप का उपयोग किया जाता है?

A Knee / घुटना

B Calf / काफ

C Waist / कमर

D Hip / कूल्हा

10 What is the name of the toddler dress? / बच्चे के परिधान का नाम क्या है?

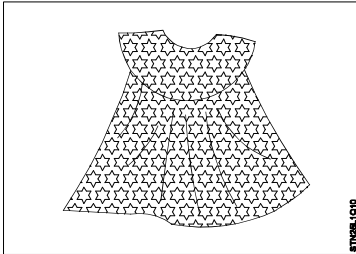

A Crochet frock / क्रॉशेट (क्रोशिया) फ्रॉक

B Gathering frock / गेदरिंग फ्रॉक

C Wrap neck frock / रैप नैक फ्रॉक

D Plain frock with sleeveless / बिना आस्तीन की सादा फ्रॉक

11 Which type of folding used for bodice? / किस प्रकार की फोल्डिंग (तह) का उपयोग बोडिस (चोली) के लिए किया जाता है?

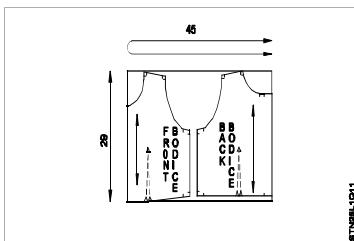

A Fold is length wise / लंबाई वार तह

B Fold is width wise / चौड़ाई वार तह

C Fold is double fold / दोहरी तह

D Single layer / एकल परत

12 What is the name of special attachment? / विशेष अटैचमेंट का नाम क्या है?

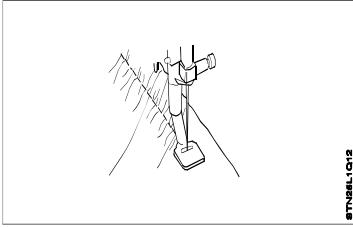

- A Zig -Zag foot / जिग -जग फुट      B Gathering foot / गेदरिंग फुट  
C Zipper foot / ज़िपर फुट      D Tuck foot / टक फुट

13 Which seam is used baby chemise? / बेबी शेमीज़ में किस सीम का उपयोग किया जाता है?

- A Plain seam / सादा सीम      B French seam / फ्रेंच सीम  
C Lapped seam / लैप्ड सीम      D Slot seam / स्लॉट सीम

14 What is the name of part A? / भाग A का क्या नाम है?

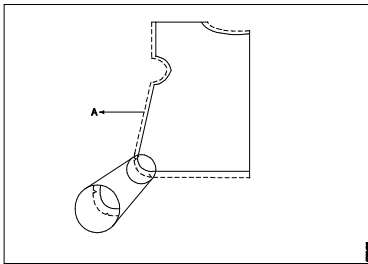

- A Stitching line / सिलाई रेखा      B Cutting line / कटिंग रेखा  
C Grain line / ग्रेन रेखा      D Hem line / हेम रेखा

15 Which is major requirements of the new born babies dresses? / नवजात शिशुओं के कपड़ों की प्रमुख आवश्यकताएं कौन सी हैं?

- A Soft / मुलायम      B Strong / स्ट्रॉंग  
C Durable / टिकाऊ      D Skinny / स्किनी (पतला)

- 16 Which stitch is used to create a gathering? / गोदरिंग बनाने के लिए किस सिलाई (स्टिच) का उपयोग किया जाता है?
- A Back stitch / बैक स्टिच                      B Pick stitch / पिक स्टिच  
C Slip stitch / स्लिप स्टिच                      D Running stitch / रनिंग स्टिच
- 17 Which is width wise measurement for baby set? / बेबी सेट के लिए चौड़ाई वार माप कौन सा है?
- A Chest / छाती                                      B Shoulder / कंधा  
C Full length / पूरी लम्बाई                      D Sleeve length / बांह (आस्तीन) की लंबाई
- 18 Which fabric preferred by baby chemise? / बेबी शेमीज़ हेतु किस कपड़े को पसंद किया जाता है?
- A Cotton / कॉटन                                      B Nylon / नायलॉन  
C Silk / सिल्क                                        D Polyester / पॉलिएस्टर
- 19 Which type of garments for baby chemise? / बेबी शेमीज़ किस प्रकार का वस्त्र है?
- A Inner garment / आंतरिक वस्त्र              B Outer garment / बाहरी कपड़े  
C Upper garment / ऊपरी वस्त्र                D Lower garment / नीचे का वस्त्र
- 20 Which fabric preferred by kids? / बच्चों हेतु कौन से कपड़े को वरीयता दी जाती है?
- A Strong fabric / मजबूत कपड़े                B Light fabric / हल्के कपड़े  
C Soft fabric / मुलायम कपड़े                D Simple fabric / सादा कपड़े
- 21 Which fastener is used in new born baby garment? / नवजात शिशु के परिधान में किस फास्टर (बन्धक) का उपयोग किया जाता है?
- A Velcro / वेलक्रो                                B Zip / जिप  
C Buttons / बटन                                    D Hooks / हुक्स

22 What is the name of dress? / ड्रेस का नाम क्या है?

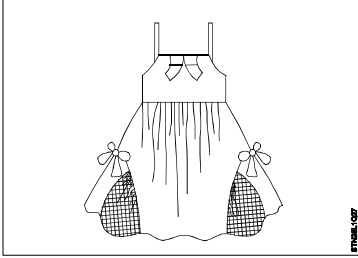

- A Jump suit / जम्प सूट
- B Plain frock / सादा फ्रॉक
- C Bloomers baby dress / ब्लूमर्स बेबी ड्रेस
- D Decorative strap frock / सजावटी स्ट्रैप फ्रॉक

23 How to take the measurement for skirt part? / स्कर्ट हिस्से के लिए माप कैसे लें?

- A Full length / पूरी लम्बाई
- B Natural waist / प्राकृतिक कमर
- C Natural waist to required length / प्राकृतिक कमर से आवश्यक लम्बाई तक
- D Full length to knee length / पूरी लम्बाई से घुटने की लंबाई तक

24 What is the purpose of gathering foot? / गेदरिंग फुट का उद्देश्य क्या है?

- A To made pleats / प्लीट बनाना
- B To make tucks / टक्स बनाना
- C To make tiny pleats / छोटे छोटे प्लीट बनाना
- D To make decorative / सजावटी बनाने के लिए

25 Which side is used for bias facing? / बायस फेसिंग के लिए किस साइड का उपयोग किया जाता है?

- A Neck line / गर्दन की रेखा
- B Shoulder line / कंधे की रेखा
- C Arm hole and neck line / आर्महोल और नैक लाइन (गर्दन की रेखा)
- D Fullness / परिपूर्णता (फुलनेस)

26 How many head figures are used in fashion drawing? / फैशन ड्राइंग में कितने हेड फिगर उपयोग किए जाते हैं?

- A 7  
B 8  
C 9  
D 10

27 Which collar is used in umbrella frock? / अम्ब्रेला फ्रॉक में किस कॉलर का उपयोग किया जाता है?

- A Round collar / राउंड कॉलर  
B Mandarin collar / मेंडेरियन कॉलर  
C Peter pan collar / पीटर पैन कॉलर  
D Stand collar / स्टैंड कॉलर

28 Which sleeves used in umbrella frock? / अम्ब्रेला फ्रॉक में कौन सी आस्तीन (स्लीव) का उपयोग किया जाता है?

- A Puff sleeve / पफ आस्तीन  
B Kimono sleeve / किमोनो आस्तीन  
C Short bell sleeve / शॉर्ट बैल आस्तीन  
D Bishop sleeve / बिशप आस्तीन

29 What is the name of part marked X? / भाग X का नाम क्या है?

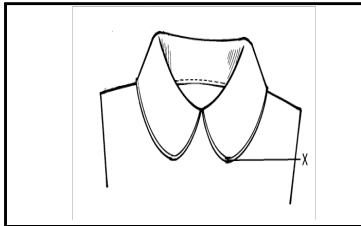

- A Banding / बैंडिंग  
B Shaped facing / शेप्ड फेसिंग  
C Piping / पाइपिंग  
D Expanded facing / एक्सपांडिड (विस्तारित) फेसिंग

30 What is the length of shorts? / शॉर्ट्स की लंबाई क्या होती है?

- A Just above knee / घुटने के ठीक ऊपर  
B Floor level / फ्लोर स्तर  
C Above ankles / एंकल (टखनों) के ऊपर  
D Mid calf / मिड काफ

31 Which is toddler stage? / टॉडलर्स स्टेज (शिशु अवस्था) कौन सी होती है?

- A 6 months to 10 years                      B 4 months to 5 years  
C 6 month to 4 years                         D Above 6 years

32 Which stage is called children's stage? / किस चरण को बच्चों का चरण कहा जाता है?

- A New born to 2 years                        B 2 years to 4 years  
C 4 years to 14 years                         D 14 years to 16 years

33 What is the name of the frock? / फ्रॉक का नाम क्या है?

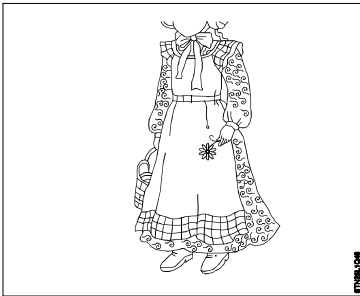

- A Yoke with decorative frock / सजावटी फ्रॉक के साथ योक  
B Novelty gather frock / नॉवेल्टी गेदर फ्रॉक  
C Double layer frock / डबल लेयर फ्रॉक  
D Girl party Gown / गर्ल पार्टी गाउन

34 Which stage the growth of body is fast? / शरीर का विकास किस चरण में तेज होता है?

- A Kids age / बच्चों की उम्र  
B One year age / एक साल की उम्र  
C Toddler / शिशु  
D School age / स्कूल की उम्र



## Level / स्तर : 2

- 1 Which age groups for new born babies? / नवजात शिशुओं के लिए कौन सा आयु वर्ग होता है?
  - A From birth to 24 months / जन्म से लेकर 24 महीने तक
  - B From birth to 12 months / जन्म से लेकर 12 महीने तक
  - C From birth to 6 months / जन्म से 6 महीने तक
  - D From birth to 3 months / जन्म से 3 महीने तक
  
- 2 How many cut components in front open sleeveless jhabla? / सामने से खुले स्लीवलेस झबला में कितने कट कॉम्पोनेन्ट (घटक) होते हैं?
  - A 4
  - B 5
  - C 6
  - D 7
  
- 3 How to cut the placket piece for jhabla opening? / झबले की ओपनिंग के लिए प्लैकेट पीस कैसे काटें?
  - A For straight / सीधे
  - B For width / चौड़े
  - C For cross / क्रॉस
  - D For bias / बायस
  
- 4 Which garment neck line is deeper and wider? / कौन से परिधान की नैक लाइन गहरी और चौड़ी होती है?
  - A Baby frock / बेबी फ्रॉक
  - B Baby chemise / बच्चे शेमीज़
  - C Baby set / बेबी सेट
  - D Baby tops / बेबी टॉप
  
- 5 Which side of the placket is preferred by jhabla? / झबला हेतु किस तरफ के प्लैकेट को वरीयता दी जाती है?
  - A Front / सामने
  - B Side / साइड
  - C Back / पीछे
  - D Without open / बिना खुली



11 Which side to stitch the crotch line of the shorts? / शॉर्ट्स की क्रॉच लाइन के लिए कौन सी साइड सिलते हैं?

- A In seam side / इन सीम साइड
- B Front pieces / फ्रंट पीस
- C Right side together / एक साथ सही साइड
- D Wrong side together / एक साथ गलत साइड

**Module 13 : Construction of Gents Wear Kurthi and Pyjama****मॉड्यूल 13 : जेंट्स वियर कुर्ती और पायजामे का निर्माण****Level / स्तर : 1**

- 1 Which material is suitable for kurta? / कौन सी सामग्री कुर्ते के लिए उपयुक्त है?  
A Poplin fabric / पॉपलिन कपड़े      B Cambric fabric / कैम्ब्रिक कपड़े  
C Khadi fabric / खादी का कपड़ा      D Denim fabric / डेनिम कपड़े
- 2 Which collar is used in kurta? / कुर्ते में किस कॉलर का उपयोग किया जाता है?  
A Peter pan collar / पीटर पैन कॉलर  
B Mandarin collar / मेंडेरिन कॉलर  
C Sailor collar / सेलर (नाविक) कॉलर  
D Shawl collar / शॉल कॉलर
- 3 Which part of the kurta gusset pieces used? / कुर्ते के किस भाग में गसेट (कली/ चौबगला) पीस का उपयोग किया जाता है?  
A Under arm / अंडर आर्म (भुजा के नीचे)  
B Side seam / साइड सीम  
C Side slit / साइड स्लिट  
D In seams / इन सीम
- 4 Which plackets is used in kurta? / कुर्ते में किस प्लैकेट का प्रयोग किया जाता है?  
A Italian placket / इटालियन प्लैकेट      B Faced placket / फेस्ड प्लैकेट  
C Two piece placket / टू पीस प्लैकेट      D One piece placket / वन पीस प्लैकेट
- 5 What is called kurta side open? / कुर्ता की साइड ओपन किसे कहते हैं?  
A Slit / स्लिट      B Vent / वेंट  
C Open / ओपन      D Plackets / प्लैकेट

- 6 What is the shape of gusset piece stitched in kurtis? / कुर्तियों में सिले हुए गसेट (कली/चौबगला) के टुकड़े का आकार क्या है?
- A Circle shape / वृत्ताकार  
 B Rectangle shape / आयताकार  
 C Square shape / चौकोर आकार  
 D Semi circle shape / अर्ध वृत्ताकार
- 7 Which neck line is used in Gents kurta? / जेंट्स कुर्ता में किस नैक लाइन का उपयोग किया जाता है?
- A Binding / बाइंडिंग  
 B Bias facing / बायस फेसिंग  
 C Shaped facing / शेप्ड फेसिंग  
 D Banding / बैंडिंग
- 8 Which is worn in combination with pyjama, tight fitting churidhar? / पायजामा, तंग फिटिंग चूड़ीदार के साथ क्या पहना जाता है?
- A Shirt / शर्ट  
 B Kurta / कुर्ता  
 C Tops / टॉप  
 D Jhabla / झबला
- 9 Which pockets are considered in kurta? / कुर्ते में कौन सी जेब उपयुक्त रहती है?
- A Patch pocket / पैच पॉकेट  
 B Welt pocket / वेल्ड पोकेट  
 C Flap pocket / फ्लैप पॉकेट  
 D Patch and inseam pocket / पैच और इनसीम पॉकेट
- 10 What is the purpose of pyjama? / पायजामा का उद्देश्य क्या है?
- A Night wear / नाईट वियर  
 B Day wear / डे वियर  
 C Casual wear / कैसुअल वियर  
 D Functional wear / फंक्शनल वियर

11 What type of pyjama's? / पायजामा का कौन सा प्रकार है?

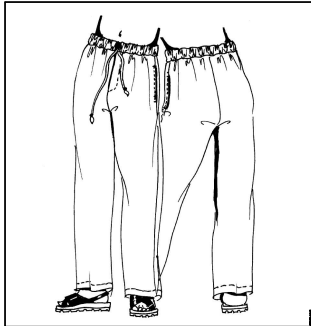

- A Pant - cut pyjama / पैट - कट पायजामा
- B Tight bottom pyjama / टाइट बॉटम पायजामा
- C Aligarh pyjama / अलीगढ़ पायजामा
- D Bottom slim pyjama / बॉटम स्लिमपायजामा

12 What is the name of the pyjama? / पाजामा का नाम क्या है?



- A Woven DOT pyjama / बुना हुआ डॉट पायजामा
- B Slit bottom pyjama / स्लिट बॉटम पायजामा
- C Funky pyjama / फंकी पायजामा
- D Pant stripped pyjama bottom / पैट स्ट्रिप्ड पायजामा बॉटम

13 Which line is indicates front inner leg line? / कौन सी रेखा सामने की आंतरिक पैर रेखा (लैग लाइन) को इंगित करती है?

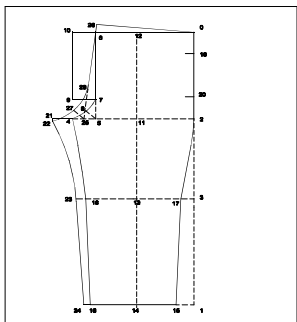

A From 2,17,15

B From 22,23,24

C From 11,13,14

D From 4-18-16

14 Which seam is used to finish inside leg seam in pyjama? / पायजामा में आन्तरिक लैग सीम की फिनिश के लिए किस सीम का उपयोग किया जाता है?

A Straight seam / स्ट्रेट सीम

B Self Bound seam / सेल्फ बाउंड सीम

C Mock Bound seam / मॉक बाउंड सीम

D Flat and felled seam / फ्लैट तथा फेल्ड सीम

15 What is the name of part? / भाग का नाम क्या है?

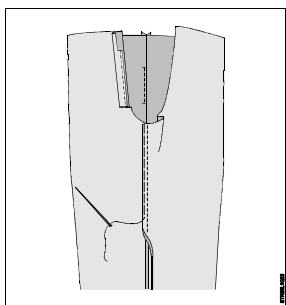

A Front part / फ्रंट पार्ट

B Front and back part / फ्रंट तथा बैक पार्ट

C Inner leg part / इनर लैग पार्ट

D Upper part / अपर पार्ट





- 6 Which part of pyjama gusset is fixed? / पायजामा के किस भाग में गसेट (कली/चौबगला) लगाया जाता है?
- A Casing / केसिंग  
 B Crotch part / क्रॉच भाग  
 C Fold down casing / फोल्ड डाउन केसिंग  
 D Waist part / वेस्ट पार्ट (कमर का हिस्सा)
- 7 Which pockets are always placed in the seam of a garment? / कौन सी पॉकेट (जेब) हमेशा एक परिधान के सीम में लगायी जाती है?
- A Slant pocket / स्लैंट पॉकेट                      B Hip pocket / हिप पॉकेट  
 C Inseam pocket / इनसीम पॉकेट              D Patch pocket / पैच पॉकेट
- 8 Where it is placed in pyjama pocket? / पायजामा पॉकेट (जेब) कहाँ लगाया जाता है?
- A Placed in waist line / वेस्ट (कमर) लाइन में  
 B Placed in back sides / बैक (पीछे) साइड में  
 C Placed in hip sides / हिप (कूल्हे) की तरफ  
 D Placed in knee sides / घुटने की तरफ
- 9 Where it is button holes are made in pyjama? / पायजामा में बटन छेद कहाँ लगाये जाते हैं?
- A Middle of the elastic / इलास्टिक का मध्य  
 B Middle of the hip line / हिप लाइन के मध्य  
 C Middle of the gap seam / गैप सीम के मध्य  
 D Middle of the casing / केसिंग के मध्य
- 10 Which kurta need gusset piece? / किस कुर्ते को गसेट (कली/चौबगला) पीस की आवश्यकता होती है?
- A Long kurta / लंबा कुर्ता                              B Nehru kurta / नेहरू कुर्ता  
 C Formal kurta / फॉर्मल (औपचारिक) कुर्ता      D Traditional kurta / पारंपरिक कुर्ता

**Module 14 : Construction of Gents Wear Shirts and Trousers****मॉड्यूल 14 : जेंट्स वियर शर्ट्स और ट्राउजर का निर्माण****Level / स्तर : 1**

- 1 Which part of the gents shirt have buttons? / जेंट्स शर्ट के किस हिस्से में बटन होते हैं?  
A Left placket / बायीं प्लैकेट                      B Right placket / दाहिनी प्लैकेट  
C Faced placket / फेस्ड प्लैकेट                      D Turned placket / टर्न्ड प्लैकेट
- 2 Which is classic garment? / क्लासिक परिधान कौन सा है?  
A Formal shirt / फॉर्मल (औपचारिक) शर्ट      B T-Shirt / T-शर्ट  
C Polo shirt / पोलो शर्ट                                      D Sports shirt / स्पोर्ट्स शर्ट
- 3 Which yokes are normally used in shirt? / शर्ट में सामान्य रूप से कौन से योक का उपयोग किया जाता है?  
A Single layer yoke / सिंगल लेयर योक  
B Classic shirt yoke / क्लासिक शर्ट योक  
C Classic with western / पश्चिमी के साथ क्लासिक  
D Shirt yokes / शर्ट योक
- 4 Which collar is without stand part? / स्टैंड भाग के बिना कौन सा कॉलर है?  
A Open collar (or) tennis collar / ओपन कॉलर (या) टेनिस कॉलर  
B Tennis collar (or) stand collar / टेनिस कॉलर (या) स्टैंड कॉलर  
C Nehru collar (or) Chinese / नेहरू कॉलर (या) चाईनीज़  
D Mandarin (or) Tennis collar / मैन्डेरियन (या) टेनिस कॉलर

- 5 What is the another name for stand collar? / स्टैंड कॉलर का दूसरा नाम क्या है?
- A Chinese collar / चाईनीज़ कॉलर      B Stand collar / स्टैंड कॉलर  
C Nehru collar / नेहरू कॉलर      D Mandarin collar / मैडेरियन कॉलर
- 6 Where it is attached patch pocket in gents shirt? / जेंट्स शर्ट में पैच पॉकेट कहाँ लगा होता है?
- A Right sides / दाहिने ओर      B Left sides / बायीं ओर  
C Waist line / वेस्ट लाइन      D Side seam / साइड सीम
- 7 Which fabric is used for T-shirts? / T-शर्ट के लिए किस फैब्रिक (कपड़े) का उपयोग किया जाता है?
- A Jersey fabric / जर्सी फैब्रिक      B Linen fabric / लिनन फैब्रिक  
C Rayon fabric / रेयान फैब्रिक      D Nylon fabric / नाइलॉन फैब्रिक
- 8 Which shirts is used for cowboys? / काउबॉय के लिए किस शर्ट का उपयोग किया जाता है?
- A Polo shirt / पोलो शर्ट      B Garibaldi shirt / गैरीबाल्डी शर्ट  
C Cardigan shirt / कार्डिगन शर्ट      D Western shirt / पश्चिमी शर्ट
- 9 What is the name of the placket? / प्लैकेट का नाम क्या है?

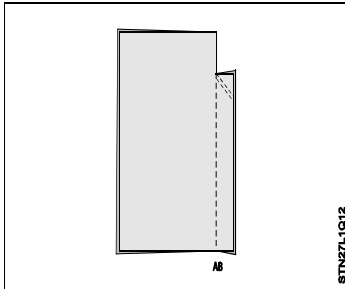

- A Faced placket / फेस्ड प्लैकेट  
B Shirt placket / शर्ट प्लैकेट  
C Two piece placket / टू पीस प्लैकेट  
D Continuous placket / कंटीन्यूअस प्लैकेट

10 Which zip is used in a jeans pant? / जीन्स पैट में किस ज़िप का उपयोग किया जाता है?

- A Metal zip / धातु की ज़िप                      B Cotton zip / कॉटन की ज़िप  
C Coil zip / क्वायल (कुंडल) ज़िप              D Open end zip / ओपन एंड ज़िप

11 Which Italian expression for a wide legged women's trouser? / एक चौड़े पैर वाली महिला ट्राऊज़र (पतलून) के लिए कौन सी इटालियन अभिव्यक्ति है?

- A Leggings / लेगिंग्स                              B Balloon pant / बैलून पैट  
C Palazzo / पलाज़ो                                D Capri / काप्री

12 Which garment is traditionally indigo blue and made from cotton? / कौन सा कपड़ा पारंपरिक रूप से इंडिगो नीला तथा कॉटन से बनाया जाता है?

- A Cargo pant / कार्गो पैट                              B Capris pant / कैपरी पैट  
C Chinos Pant / चाईनोस पैट                        D Jeans Pant / जीन्स पैट

13 Which pocket to be used for jeans pant? / जींस पैट के लिए कौन सी पॉकेट (जेब) का उपयोग किया जाता है?

- A Inseam pocket / इनसीम पॉकेट              B Welt pocket / वेल्ट पॉकेट  
C Patch pocket / पैच पॉकेट                        D Slant pocket / स्लैन्ट पॉकेट

14 What is the type of garment? / परिधान का प्रकार क्या है?

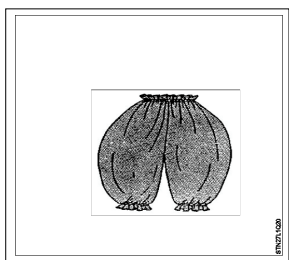

- A Bloomers / ब्लूमर                                      B Bell bloomers / बैल ब्लूमर  
C Harem pant / हैरम पैट                                D Palazzo / पलाज़ो

15 What is the name of pant? / पैंट का नाम क्या है?

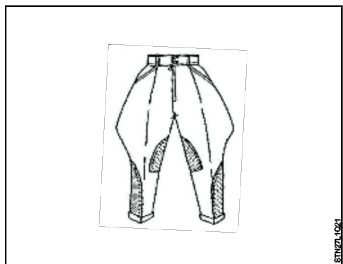

A Bloomers / ब्लूमर

B Capri / केप्री

C Jodhpurs / जोधपूर

D Leggings / लेगिंग

16 Who invented Oxford bags trousers? / ऑक्सफोर्ड बैग ट्राऊज़र (पतलून) की खोज किसने की?

A Indian's / भारतीयों

B English men / अंग्रेज

C African's / अफ्रीकी

D Jodhpur's / जोधपुर

17 Which pant is now a days, both sexes are using? / इन दिनों कौन सी पैंट दोनों लिंग (जेन्ट्स तथा लेडीज़) उपयोग कर रहे हैं?

A Cargo pant / कार्गो पैंट

B Khakis / खाकी

C Chinos / चाईनो

D Jeans / जीन्स

18 How many fly pieces used for trousers? / ट्राऊज़र (पतलून) के लिए कितने फ्लाई पीस (टुकड़े) का उपयोग किया जाता है?

A 2 Pieces

B 3 Pieces

C 5 Pieces

D 4 Pieces

19 What is the name of garment? / परिधान का नाम क्या है?

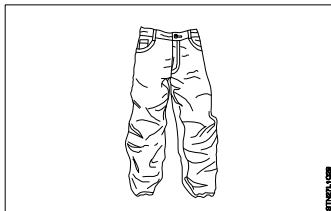

- A Regular fit / नियमित रूप से फिट      B Baggy fit / बागी फिट  
C Relaxed fit / आराम से पूरा      D Loose fit / ढीला नाप

20 Which is women body hugging garment? / कौन सा महिला के शरीर से चिपकने वाला परिधान है?

- A Leggings / लेगिंग्स      B Capris / केपरी  
C Bell bottom / बैल बॉटम      D Trouser / ट्राऊज़र (पतलून)

### Level / स्तर : 2

1 Which cuff is made with a continuous bound placket? / निरंतर बाउंड प्लैकेट के साथ कौन सा कफ बनता है?

- A Lapped cuff / लैप्ड कफ      B French cuff / फ्रेंच कफ  
C Shirt cuff / शर्ट कफ      D Cuff / कफ

2 Which grain is used in shirt yokes? / शर्ट के योक में किस ग्रेन का उपयोग किया जाता है?

- A Cross grain / क्रॉस ग्रेन      B Length wise grain / लंबाई वार ग्रेन  
C Bias grain / बायस ग्रेन      D Width wise grain / चौड़ाई वार ग्रेन

3 Which shirt is knitted cotton fabric pull on shirt with a ribbed collar and cuffs? / कॉटन फैब्रिक पर बनी पुल ऑन शर्ट है जिसमें रिब्ड कॉलर और कफ होते हैं?

- A Rugby shirt / रग्बी शर्ट      B Western shirt / पश्चिमी शर्ट  
C Garibaldi shirt / गैरीबाल्डी शर्ट      D Polo shirt / पोलो शर्ट

- 4 Which women's trouser that finishes at mid calf level in woven fabric? / कौन सी महिला ट्राऊज़र (पतलून) है, जो बुने हुए फैब्रिक (कपड़ों) में मिड काफ पर फिनिश होती है?
- A Bloomers / ब्लूमर                      B Leggings / लेगिंग  
C Capri / केपरी                              D Harem / हैरम
- 5 Which is an Argentinean cowboy uniform trousers? / कौन सा अर्जेन्टीनियन काऊबॉय का यूनिफॉर्म ट्राऊज़र (पतलून) है?
- A Gaucho pants / गौचो पैट              B Jeans pants / जींस पैट  
C Track pants / ट्रैक पैट                      D Formal pants / फॉर्मल (औपचारिक) पैट
- 6 Which pant hangs away from abdomen and buttocks? / कौन सा पैट पेट और नितंबों से दूर लटकता है?
- A Trouser / ट्राऊज़र (पतलून)              B Culottes / कुलॉट्स  
C Slack / स्लैक                                  D Jean / जीन्स
- 7 How to measure the waist round for trousers? / ट्राऊज़र (पतलून) के लिए कमर के चारों ओर की माप कैसे लें?
- A Waist length + dart / कमर की लंबाई + डार्ट  
B Waist length - belt / कमर की लंबाई - बेल्ट  
C Waist length + pleat / कमर की लंबाई + प्लीट  
D Hip length - dart / कूल्हे की लंबाई - डार्ट
- 8 How to take the measurements for trousers? / ट्राऊज़र (पतलून) के लिए माप कैसे लें?
- A From waist to bottom / कमर से नीचे तक  
B From hip to bottom / कूल्हे से नीचे तक  
C From waist to toe / कमर से पैर तक  
D From belt width to bottom / बेल्ट की चौड़ाई से नीचे तक

9 Which measurement applied from X-Y in front part? / सामने के भाग में X-Y से कौन सा माप लागू होता है?

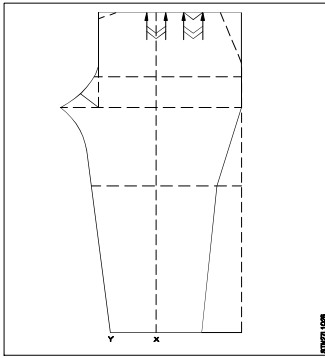

A Bottom width / 3cm

B Bottom width / 4cm

C Bottom width / 2cm

D Bottom width / 5cm

10 Where it is applied the slant pockets in trousers? / ट्राऊज़र (पतलून) में स्लैंट पॉकेट (तिरछी जेब) में कहाँ लगायी जाती है?

A Right side / दाईं ओर

B Left side / बाईं ओर

C Back side / पीछे की तरफ

D Front side / सामने की तरफ



**Module 15 : Quality Control****मॉड्यूल 15 : गुणवत्ता नियंत्रण****Level / स्तर : 1**

- 1 Which category Alkaline or Acidic properties comes under? / क्षारीय या अम्लीय गुण किस श्रेणी के अंतर्गत आते हैं?  
A Animal stain / पशु दाग                      B Dye and paint stain / डाई तथा पेंट दाग  
C Oily stain / तैलीय दाग                      D Sweet stain / मीठा दाग
- 2 Which category egg, blood, milk comes under? / अंडा, रक्त, दूध किस श्रेणी के अंतर्गत आता है?  
A Mineral stains / खनिज दाग                      B Oily stains / तैलीय दाग  
C Animal stains / पशु दाग                      D Vegetable stains / सब्जी के दाग
- 3 How to remove the stains? / दाग कैसे हटाएं?  
A Recognising / पहचानकर                      B Checking / जाँचकर  
C Seeing / देखकर                      D After drying / सुखाकर
- 4 How many types of inspection in garment industries? / परिधान उद्योगों में कितने प्रकार का निरीक्षण होता है?  
A 3    B 4  
C 5    D 6
- 5 Which is sewing defect? / सिलाई दोष क्या है?  
A Weft bar / वेफ्ट बार                              B Miss stitch / मिस स्टिच  
C Missing end / मिसिंग एंड                      D Temple marks / टेम्पल मार्क्स

- 6 What is SQC stands for? / SQC से क्या तात्पर्य?
- A Social Quality Controller                      B Statistical Quality Control  
C Statistical Quality Controller                D Social Quality Control
- 7 What is seaming defect? / सीमिंग दोष क्या है?
- A Collar middle variation / कॉलर मिडिल वेरिएशन  
B Sleeve up and down / स्लीव अप एंड डाउन  
C Raw edge in side closing / रॉ एज इन साइड क्लोजिंग  
D Puckering in fabric / पकरिंग इन फैब्रिक
- 8 What is slub? / स्लब क्या है?
- A Yarn defect / यार्न दोष                      B Weaving defect / बुनाई दोष  
C Processing defect / प्रसंस्करण दोष    D Fabrication defect / फैब्रिकेशन दोष

## Level / स्तर : 2

- 1 Which method used to remove stains of tea, coffee? / चाय, कॉफी के दाग हटाने के लिए किस विधि का उपयोग किया जाता है?
- A Boiling water and salt and lemon / उबलते पानी और नमक तथा नींबू  
B Soap and cold water / साबुन और ठंडा पानी  
C Only cold water / केवल ठंडा पानी  
D With Hydrogen steam on the stain / दाग पर हाइड्रोजन भाप के साथ
- 2 Why need and plan of inspection? / निरीक्षण की आवश्यकता और योजना क्यों होती है?
- A Control the quality / गुणवत्ता को नियंत्रित करने के लिए  
B Product guarantee / उत्पाद की गारंटी के लिए  
C Importance durability / महत्व स्थायित्व के लिए  
D Increase production / उत्पादन में वृद्धि के लिए

- 3 When stage inspection is carried out? / चरण निरीक्षण कब किया जाता है?
- A Before raw material inspection / कच्चे माल का निरीक्षण करने से पहले  
 B After final inspection / अंतिम निरीक्षण के बाद  
 C Before final inspection / अंतिम निरीक्षण से पहले  
 D Before any inspection / किसी भी निरीक्षण से पहले
- 4 Who is responsible for solving industry oriented personnel problems? / उद्योग उन्मुख व्यक्तिगत समस्याओं को हल करने के लिए कौन जिम्मेदार होता है?
- A Quality controller / गुणवत्ता नियंत्रक      B Supervisor / पर्यवेक्षक  
 C Inspector / निरीक्षक      D Buyer / क्रेता
- 5 Who is responsible for getting quality from the production? / उत्पादन से गुणवत्ता प्राप्त करने के लिए कौन जिम्मेदार होता है?
- A Quality controller / गुणवत्ता नियंत्रक      B Supervisor / पर्यवेक्षक  
 C Worker / वर्कर (कर्मि)      D Buyer / क्रेता
- 6 Who is responsible for production planning? / उत्पादन योजना के लिए कौन जिम्मेदार होता है?
- A Quality controller / गुणवत्ता नियंत्रक      B Supervisor / पर्यवेक्षक  
 C Inspector / निरीक्षक      D Buyer / क्रेता
- 7 Which type of inspection some part of the shipment thoroughly checked? / किस प्रकार के निरीक्षण में शिपमेंट के कुछ हिस्से की विस्तृत रूप से जाँच की जाती है?
- A Fabric inspection / कपड़े का निरीक्षण  
 B Stage inspection / चरण निरीक्षण  
 C Arbitrary sampling / आर्बिट्ररी सैम्पलिंग  
 D Acceptance sampling / स्वीकार्यता सैम्पलिंग
- 8 Which fabric defect improper interlacement of warp and weft ends? / कौन सा कपड़ा ताना और बाने के अनुचित अंत में दोष को समाप्त करता है?
- A Weft bar / वेफ्ट बार      B Weft crack / वेफ्ट क्रैक  
 C Box marks / बॉक्स के निशान      D Floats / फ्लोट

**Answer / उत्तर****Module 1 : Textile and Handwork****मॉड्यूल 1 : टेक्सटाइल और हैंडवर्क**

<b>Level - 1</b>	<b>Level - 2</b>	<b>Level - 3</b>
1 C	1 A	1 B
2 A	2 C	2 B
3 C	3 B	
4 C	4 A	
5 B	5 C	
6 A	6 B	
7 B	7 C	
8 C	8 B	
9 B	9 A	
10 B	10 B	
11 B	11 C	
12 C	12 B	
13 A	13 C	
14 D	14 A	
15 C	15 C	
16 A	16 B	
17 C	17 B	
18 C	18 B	
19 D	19 B	
20 B	20 B	
21 B	21 C	
22 C	22 C	
23 B	23 A	
24 C	24 B	
25 C	25 C	
26 D	26 A	
27 C	27 C	
28 D	28 B	
29 B	29 A	
	30 A	
	31 C	
	32 A	
	33 C	

## Module 2 : Sewing Machine and it's Operation

### मॉड्यूल 2 : सिलाई मशीन और उसका संचालन

Level - 1	Level - 2	Level - 3
1 C	1 D	1 D
2 C	2 B	2 B
3 D	3 B	3 A
4 B	4 C	4 C
5 A	5 B	5 B
6 D	6 C	6 A
7 C	7 C	7 D
8 B	8 B	
9 A	9 C	
10 D	10 B	
11 B	11 A	
12 B	12 C	
13 A	13 B	
14 B	14 B	
15 C	15 D	
16 C	16 A	
	17 C	
	18 B	
	19 C	
	20 B	
	21 A	
	22 B	
	23 B	
	24 B	
	25 D	
	26 C	
	27 D	

### Module 3 : Basic Operation

#### मॉड्यूल 3 : बुनियादी संचालन

Level - 1	Level - 2	Level - 3
1 D	1 D	
2 C	2 C	
3 B	3 B	
4 B	4 C	
5 B	5 A	
6 A	6 A	
7 B	7 A	
8 C	8 A	
9 B	9 A	
10 D	10 B	
11 B	11 A	
12 B	12 C	
13 C	13 C	
14 B	14 B	
15 B	15 B	
16 B	16 B	
17 C	17 A	
18 B	18 A	
19 B	19 D	
20 B	20 B	
21 A	21 C	
	22 B	
	23 A	
	24 A	
	25 B	
	26 A	
	27 C	
	28 B	
	29 B	
	30 B	
	31 A	
	32 C	
	33 C	
	34 C	

**Module 4 : Garment Part Construction/ Finishing - I****मॉड्यूल 4 : गारमेंट पार्ट कंस्ट्रक्शन/फिनिशिंग - I**

Level - 1	Level - 2	Level - 3
1 D	1 B	1 B
2 D	2 B	2 C
3 A	3 B	
4 C	4 C	
5 C	5 D	
6 D	6 C	
7 C	7 B	
8 B	8 C	
9 B	9 C	
10 C	10 D	
11 D	11 B	
12 D	12 B	
13 B	13 A	
14 C	14 C	
15 B	15 B	
16 B	16 B	
17 D	17 B	
18 C	18 A	
19 C	19 B	
20 A	20 B	
21 C	21 C	
22 D	22 C	
23 B	23 B	
24 C	24 B	
	25 C	
	26 C	
	27 B	
	28 A	
	29 A	

**Module 5 : Garment Part Construction/ Finishing - II****मॉड्यूल 5 : गारमेंट पार्ट कंस्ट्रक्शन/फिनिशिंग - II**

Level - 1	Level - 2	Level - 3
1 C	1 B	
2 D	2 C	
3 A	3 C	
4 B	4 C	
5 D	5 C	
6 B	6 B	
7 B	7 C	
8 B	8 B	
9 C	9 C	
10 B	10 B	
11 A	11 C	
12 B	12 B	
13 A	13 B	
14 A	14 C	
15 B	15 C	
16 A	16 B	
	17 C	
	18 A	

**Module 6 : Garment Construction - I****मॉड्यूल 6 : गारमेंट कंस्ट्रक्शन - I**

Level - 1	Level - 2	Level - 3
1 D	1 B	
2 C	2 A	
3 C	3 D	
4 C	4 C	
5 B	5 C	
6 D	6 A	
7 C	7 A	
8 B	8 D	
9 C		
10 C		
11 C		
12 B		
13 B		
14 B		



## Module 7 : Garment Construction - II

### मॉड्यूल 7 : गारमेंट कंस्ट्रक्शन - II

Level - 1	Level - 2	Level - 3
1 B	1 B	
2 A	2 A	
3 C	3 B	
4 B	4 A	
5 A	5 C	
6 A	6 D	
7 B	7 B	
8 D	8 A	
	9 C	
	10 A	
	11 C	
	12 C	
	13 B	
	14 B	
	15 B	

## Module 8 : Body Measurements and Pattern Making

### मॉड्यूल 8 : शरीर का माप और पैटर्न बनाना

Level - 1	Level - 2	Level - 3
1 D	1 C	
2 C	2 A	
3 D	3 B	
4 D	4 A	
5 A	5 D	
6 C	6 C	
7 B	7 A	
8 C	8 B	
9 A	9 A	
10 B	10 C	
11 D		
12 C		
13 A		
14 D		

15	B
16	A
17	D
18	D
19	B
20	B
21	D

**Module 9 : Garment Designing and Pressing Technology**

**मॉड्यूल 9 : गारमेंट डिजाइनिंग और प्रेसिंग टेक्नोलॉजी**

Level - 1	Level - 2	Level - 3
1 B	1 D	
2 A	2 D	
3 C	3 B	
4 B	4 B	
5 C	5 C	
6 A	6 A	
7 A	7 B	
8 C	8 D	
9 A	9 C	
10 B	10 C	
11 C	11 D	
12 A	12 B	
13 B	13 A	
14 B	14 A	
15 C	15 C	
16 A	16 B	
17 A	17 C	
18 A	18 B	
19 A	19 A	
20 B	20 D	
21 A	21 D	
22 B	22 D	
23 C	23 A	
24 A	24 D	
25 A	25 A	
26 B	26 B	
27 A		
28 B		

## Module 10 : Mass Production

### मॉड्यूल 10 : बड़े पैमाने पर उत्पादन

Level - 1	Level - 2	Level - 3
1 A	1 B	
2 D	2 A	
3 D	3 C	
4 D	4 C	
5 C	5 A	
6 A		
7 D		
8 B		

## Module 11 : Construction of Ladies Wear

### मॉड्यूल 11 : महिलाओं के वस्त्र का निर्माण

Level - 1	Level - 2	Level - 3
1 A	1 A	
2 D	2 B	
3 A	3 A	
4 B	4 B	
5 A	5 B	
6 A	6 B	
7 B	7 A	
8 D	8 C	
9 D	9 D	
10 D	10 C	
11 C	11 A	
12 D	12 C	
13 B	13 A	
14 A	14 C	
15 A	15 C	
16 B	16 D	
17 A	17 A	
18 C	18 A	
19 A	19 A	
20 A		
21 A		

22	C
23	D
24	C
25	B
26	D
27	D
28	D
29	D

**Module 12 : Construction of Kids Wear**

**मॉड्यूल 12 : बच्चों के वस्त्र का निर्माण**

Level - 1	Level - 2	Level - 3
1 A	1 B	
2 B	2 B	
3 B	3 A	
4 D	4 B	
5 D	5 A	
6 C	6 A	
7 B	7 C	
8 D	8 A	
9 D	9 C	
10 A	10 A	
11 A	11 C	
12 B		
13 A		
14 B		
15 A		
16 D		
17 B		
18 A		
19 A		
20 A		
21 A		
22 D		
23 C		
24 C		
25 C		
26 D		
27 A		

28	C
29	C
30	A
31	C
32	A
33	D
34	C

### Module 13 : Construction of Gents Wear Kurthi and Pyjama

मॉड्यूल 13 : जेंट्स वियर कुर्ती और पायजामे का निर्माण

Level - 1	Level - 2	Level - 3
1 C	1 C	
2 B	2 A	
3 A	3 B	
4 C	4 B	
5 A	5 A	
6 C	6 B	
7 B	7 C	
8 A	8 C	
9 D	9 D	
10 A	10 D	
11 A		
12 D		
13 D		
14 D		
15 B		

### Module 14 : Construction of Gents Wear Shirts and Trousers

मॉड्यूल 14 : जेंट्स वियर शर्ट्स और ट्राउजर का निर्माण

Level - 1	Level - 2	Level - 3
1 B	1 A	
2 A	2 D	
3 B	3 D	
4 A	4 C	
5 D	5 A	
6 B	6 B	

7 A  
8 D  
9 D  
10 A  
11 C  
12 D  
13 C  
14 A  
15 C  
16 B  
17 D  
18 D  
19 B  
20 A

7 A  
8 A  
9 B  
10 D

**Module 15 : Quality Control**

**मॉड्यूल 15 : गुणवत्ता नियंत्रण**

Level - 1	Level - 2	Level - 3
1 B 2 C 3 A 4 A 5 B 6 B 7 C 8 A	1 A 2 A 3 C 4 B 5 A 6 B 7 C 8 D	